

Womax

SRB

UPUTSTVO ZA UPOTREBU

Pneumatska dizalica sa 2 jastuka 2T



761.200.02



Upozorenja

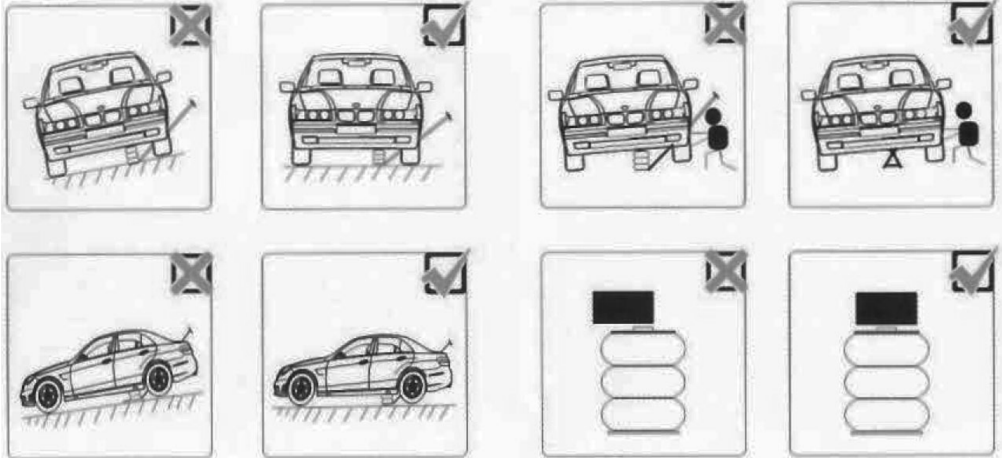

Mere bezbednosti

- Vozilo koje se podiže nikada ne sme premašiti nazivnu nosivost dizalice.
- Uverite se da u vozilu nema osoba prilikom podizanja ili spuštanja. Ugasite motor i povucite ručnu kočnicu.
- Tačka podizanja treba da bude centrirana iznad sedla dizalice.
- Kao dodatna mera sigurnosti protiv preopterećenja, dizalica je opremljena sa ventilom protiv preopterećenja fabrički podešenim, i koji se ni pod kojim uslovima ne sme podešavati.
- Ovo je samo uređaj za podizanje, nemojte raditi ispod vozila bez odgovarajućih uređaja za podržavanje, kao što su podmetači, tronošci i sl.

Primena i funkcija

- Ova dizalica je uređaj koji se koristi za podizanje automobila kako biste osigurali pristupačnost za popravke i održavanje.
- Priključak je samo uređaj za podizanje. Nemojte zloupotrebljavati priključak.
- Molimo vas da se pridržavate bezbednosnih informacija o proizvodu!

Održavanje

- Držite dizalicu na čistom, suvom mestu i van domašaja dece.
- Treba koristiti samo originalne rezervne delove.
- Pre svake upotrebe proverite ima li savijenih, slomljenih, napuklih ili labavih delova. Nemojte koristiti dizalicu ako postoje bilo kakvi nedostaci ili oštećenja.

Servis

Servis i popravke ovog uređaja može obavljati isključivo ovlašćeni servis.

Opaz

- Molimo vas da pažljivo pročitate uputstvo za upotrebu i dobro ga razumete pre upotrebe proizvoda.
- Proizvod služi samo kao alat za posluživanje, ali ne i kao alat za podršku. Radite samo sa sigurnosnom konzolom. Operaterima nije dozvoljeno da podižu predmete bez postavljanja sigurnosnih podupirača i držača nakon postavljanja priključka.
- Dizalica se mora koristiti na čvrstom tlu sa nosivim kapacitetom i izdržljivošću. Nemojte koristiti dizalicu na nagnutim ili neravnim podlogama kako biste izbegli pomicanje tereta ili bočno klizanje. Molimo da obezbedite klizne klinove za točak i postavite ih pre podizanja.
- Iz sigurnosnih razloga isključite dovod vazduha nakon podizanja dizalice.

Rad sa dizalicom

- Priključite crevo komprimovanog vazduha na brzu spojku na rukohvatu dizalice.
- Postavite dizalicu pravilno ispod odgovarajućeg mesta na automobilu.
- Povucite polugu sa vaše desne strane prema gor da biste podigli teret.
- Za spuštanje, povucite lagano polugu sa vaše leve strane prema gore i lagano spustite teret.

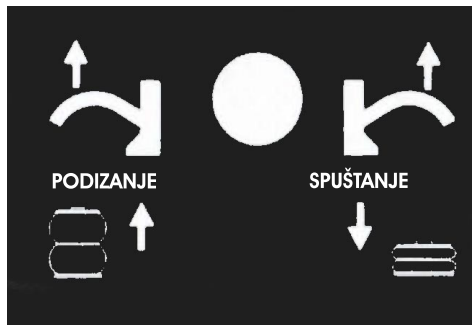

Tehnički podaci

Kapacitet podizanja:	2T
Radni pritisak vazduha:	7~10 bara
A- minimalna visina:	115 mm
B- visina podizanja:	235 mm
C- visina progužetka:	80 mm
A+B+C- maksimalna visina:	430 mm
D- prečnik jastuka:	265 mm
E- dužina poluge:	1000 mm

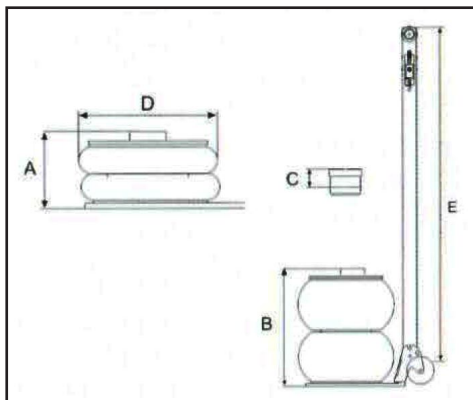

Simboli i njihovo značenje



Upozorenje, opasnost, napomena, važno.



Pročitajte uputstvo za upotrebu pre korišćenja uređaja kako bi se smanjio rizik od povreda.



Nosite zaštitne rukavice!



Nosite zaštitnu obuću!



Zaštita životne sredine

Nakon isteka radnog veka vašeg uređaja, ne odlažite ga skupa sa redovnim kućnim otpadom nego ga predajte u odgovarajući centar za reciklažu. Na taj način ćete doprineti očuvanju životne sredine i obezbediti sirovine za buduću proizvodnju.

NAPOMENA: Ovo uputstvo je rađeno isključivo za srpsko tržište i kao takvo je originalno.

UPUTSTVO IZDAO: Womax, Herman-Voith Straße 4, 89522 Heidenheim, Nemačka