

Uputstvo za upotrebu i sklapanje skele TIP: HB4925

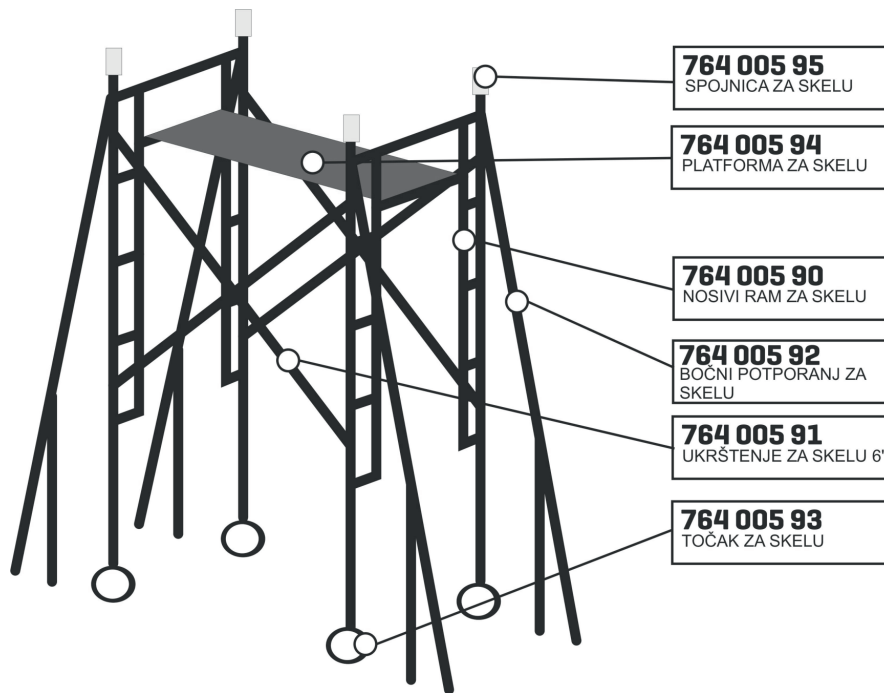

Šematski prikaz sastavnih elemenata skele HB4925

- | | |
|--|-------|
| - Točak za skelu sa kočnicom-kat.oz.: 76400593 | 4 kom |
| - Bočno ukrštenje-kat.oz.: 76400591 | 2 kom |
| - Bočni potporanj-kat.oz.: 76400592 | 4 kom |
| - Nosivi ram sa penjalicama-kat.oz.: 76400590 | 2 kom |
| - Platforma-kat.oz.: 76400594 | 1 kom |

(Spojnica za visinski nastavak-kat.oz.: 76400595) 4 kom

Spojnicu ne spada u osnovni paket nego je opcionalna u slučaju postavljanja dodatnog visinskog nastavka)

Napomena: Obavezno pročitajte uputstvo za upotrebu kao i za sklapanje i rasklapanje skele.

Skela je montažno-demontažnog tipa sa čeličnim gazištem.

Klasa čvrstoće skele: 4 što odgovara ravnoerno raspoređenom opterećenju od 3 kN/m².

Maksimalna nosivost: 400 kg ravnomerno raspoređeno na originalnoj platformi.

Visina skele: ≈ 2 m

Platforma: 1430x390 mm

Širina skele: 1.5 m

Dubina skele: 1.2 m

Opšta bezbednosna uputstva za rad na skeli

- Obavezna je upotreba zaštitnog šlema.
 - Obavezna je upotreba neklizajuće čvrste obuće.
 - Obavezna je upotreba sistema za vezivanje osoba za rad na skeli, naročito ako radna visina prelazi 2 metra.
 - Prilikom upotrebe sistema za vezivanje, koristite isključivo deklarisanе sisteme koji zadovoljavaju propisane standarde.
 - Prilikom rada na skeli, točkovi moraju biti zakočeni.
 - Nikada ne pomerajte skelu dok je osoba na platformi.
- Upozorenje:** Skela je metalna i odličan provodnik električne struje. Izbegavajte svaki kontakt skele sa živom strujom ili uzemljenim gasnim ili vodovodnim instalacijama. Opasnost od strujnog udara.
- Prilikom penjanja na skelu koristite penjalice na nosivom ramu. Nikada se ne penjite na skelu ako nisu montirani bočni potpornji. Opasnost od prevrtanja.
 - Nikada ne koristite improvizovane platforme osim originalne, jer to definitivno menja karakteristike i nosivost skele.
 - U slučaju da se na osnovni model skele postavljaju elementi za povećanje radne visine, obavezno je skelu fiksirati za zid ili neki drugi stabilni deo objekta.
 - Skelu postaviti na čvrstu i ravnu površinu, bez nagiba.

Uputstvo za montažu (sklapanje) skele

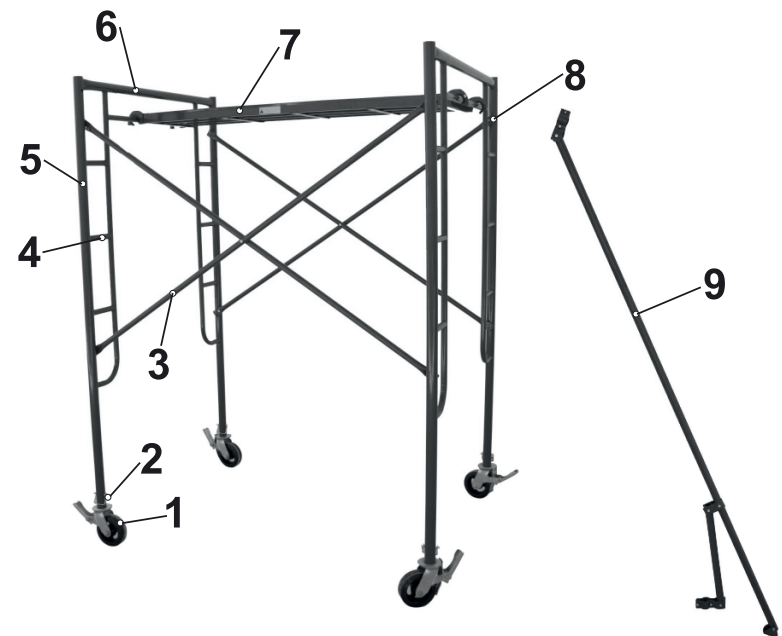

Napomena: Prilikom sklapanja skele obavezna su minimalno dva rukovaoca. Nikada nemojte sami da montirate skelu. Moguće povrede od pada pojedinih elemenata skele.

- Ubacite osovinu točka (1) u donji deo cevi nosivog rama (5).
- Osigurajte točak od ispadanja pomoću osigurača (2).
- Postupak ponovite za sva 4 točka.
- Podignite jedan nosivi ram (5) uspravno, na točkove (1) i zakočite točkove.
- Uzmite ukrštenje (3) i otvore na njegovom kraju navucite na zavarene vijke na nosivom ramu.
- Zavrnite leptir matice (8).
- Postupak ponovite i za drugi nosivi ram.
- Pričvrstite sva četiri bočna potporna (9) za vrh i donji deo vertikalnog stuba nosivog rama (5) i zategnite vijke pomoću odgovarajućeg ključa.
- Na gornju, horizontalnu prečku (6) nosivog rama, postavite metalnu platformu (7). Vodite računa da platforma dobro nasadne na prečku (6).

Napomena: na slici je postavljena platforma na cev konstrukcije, što nije ispravno.

- Proverite sve vijke i matice da li su dobro zategnuti i skela je spremna za upotrebu.

Rasklapanje skele

Rasklapanje skele vršite obrnutim redosledom od sklapanja. Prilikom rasklapanja skele, vodite računa od mogućeg pada oslobođenih delova skele.

Dodatna sigurnosna uputstva za rad na skeli

- Nikada se ne penjite na skelu ako ste umorni, pod dejstvom lekova, alkohola ili droga.
- Na skeli stojte uvek stabilno i u ravnoteži.
- Ne naginjte se preko skele u bilo koju stranu.
- Držite platformu čistom i suvom. Ne dozvolite da platforma bude klizava, naročito od ulja ili masti.
- Nikada ne koristite skelu na jakom vetru ili kiši.
- Nikada se ne penjite na skelu ako osećate bilo kakve znakove nesigurnosti ili vrtoglavice.

Obim isporuke osnovnog tipa skele

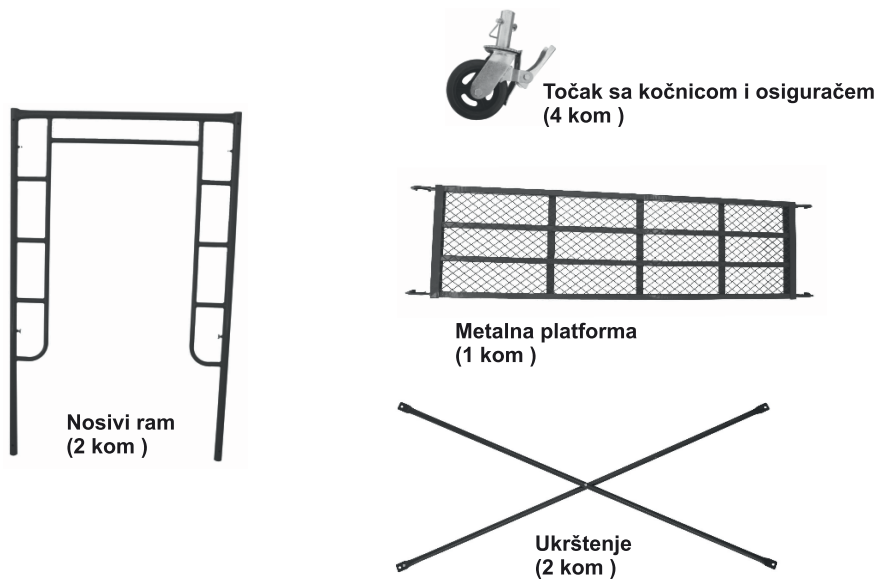

Održavanje i skladištenje skele

Skelu uvek očistite od naslaga maltera, farbe, betona i sličnog materijala. Prilikom čišćenja ne koristite metalne delove ili žičane četke. Preporučuje se upotreba meke drvene daščice, kako bi se sačuvala farba.

Skelu držite suvom i čistom. Odlazite je sklopljenu ili rasklopljenu van uticaja vlage ili atmosferskih uticaja.

Zaštita životne sredine

Vaša skela je izrađena od čistog čelika i nema drugih materijala. Nakon isteka radnog veka skele, preporučuje se odlaganje u najbližem centru za sakupljanje sekundarnih sirovina takve vrste. Na taj način će te sačuvati životnu sredinu i obezbediti sirovine za buduću proizvodnju.

Simboli i piktogrami koji se nalaze u ovom uputstvu i na samoj skeli



Obavezno pročitati uputstvo za upotrebu i montažu.



Obavezno nositi zaštitni šlem.



Obavezna upotreba neklizajuće obuće sa tvrdim đonom.



Obavezna upotreba sistema za vezivanje u slučaju pada.



Preporučuje se upotreba zaštitnih rukavica.



Opasnost od strujnog udara usle kontakta sa električnom strujom ili uzemljenim gasnim ili vodovodnim cevima.

Ovo uputstvo je rađeno isključivo za srpsko tržište i kao takvo je originalno. Uputstvo izdao: Tianjin Jinmao Imp. & Exp. Corp., Ltd. P.R. China