

Womax

SRB

UPUTSTVO ZA UPOTREBU

Dizalica za gips ploče



764.005.97

Uvod

Dizalica za gips ploče omogućava jednoj osobi da bez pomoći podiže ploče veličine do 122x487 cm ili manjih dimenzija 124x114 cm. Panel se može podizati najviše do 335 cm visine kako bi se gips ploče pričvrstile za ravne plafone, pri čemu je nosiva površina dizalice nagnuta, kao i na kose plafone ili bočne zidove.

Pomična poluga dizala se spušta do 86.4 cm od poda kako bi se panel lakše utovarilo, te može da nosi težinu ploče do 68 kg. U ovom uputstvu je objašnjeno kako se sastavlja dizalica, rukuje sa njom, kako se rastavlja nakon upotrebe radi lakšeg prevoza i skladištenja.

Pre nego što pokušate koristiti dizalicu, obavezno pročitajte sve važne mere opreza koje su opisane u ovom uputstvu, kao i poglavlje o radu sa dizalicom.

Važne mere opreza

Upozorenje: Da biste se zaštitili od ozbiljnih povreda, koristite zdrav razum i pridržavajte se sledećih mera opreza pri radu sa dizalicom za gips ploče.

- Pre početka sa radom uvek proučite ova uputstva i pridržavajte se svih upozorenja.
- Pre svakodnevne upotrebe uvek pažljivo pregledajte uređaj te posebnu pažnju obratite na stanje sajle (kabla).
- Uvek sačekajte da dizalica poprimi temperaturu radnog prostora pre upotrebe. Nagla promena temperature, npr. hladnog uređaja u toplu prostoriju, može izazvati kondenzaciju koja može negativno da utiče na rad kočnice.
- Pre rada uvek proverite da li je doboš kočnice suv i čist.
- Nikada nemojte koristiti dizalicu ako poprečna poluga nije pričvršćena bravicom za zaključavanje.
- Uvek pazite da u radnom području nema prepreka.
- Pri radu i upravljanju sa dizalicom uvek nosite zaštitnu kacigu.
- Prilikom podizanja gips ploča uvek pazite na moguće prepreke iznad glave.
- Nikada nemojte koristiti dizalicu ni za koju drugu svrhu osim za podizanje gips ploča,
- Nikada nemojte podizati više od jedne gips ploče, bez obzira na dimenzije ploče.
- Nikada nemojte podizati gips ploče teže od 68 kg.

Opis uređaja

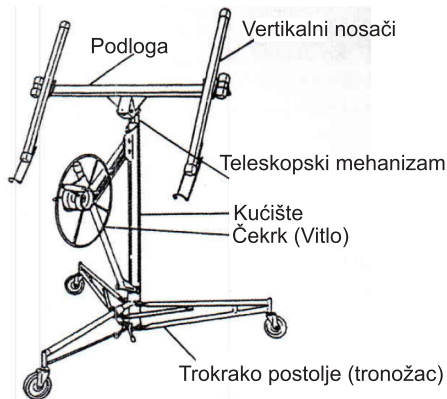

Postupak sastavljanja (montaže)

- Postavite bazu na pod i na točkove.
- Pritisnite prstenasti klizač niz okvir. Držite prsten pritisnutim dok ne sedne u otvor za zaključavanje na dnu klizne cevi (Slika 1).
- Da biste sprečili okretanje baze tronošca natrag, tokom sastavljanja, spustite donji zadnji zaustavljaj (kočnicu). (Slika 1)

Sklop okvira postavite na dva nosača pod uglom "V" na bazi tronošca, te spustite okvir oko 2.5 cm do se ne učvsti pod uglom.

Pre nego nastavite, proverite da li je okvir do kraja pritisnut prema dole te drže li ga nosači pod uglom čvrsto.

- Pričvrstite ručku točka vitla. Zategnite maticu, a zatim je lagano otpustite kako bi se ručka slobodno okretala.
- Postavite sklop vitla u njegov radni položaj.
- Točak vitla i polugu kočnice držite kako je prikazano na slici 2. Točak vitla rotirajte lagano prema napred dok podižete polugu kočnice kako biste je otpustili.
- Podignite polugu kočnice do kraja. Uхватite vitlo i palcem čvrsto uhvatite polugu kočnice (Slika3).
- Kada je vitlo potpuno istegnuto u smeru kućišta okvira, otpustite polugu kočnice i otpustite pričvrсну kuku kako više ne bi držala teleskopske delove u kućištu okvira.
- Sklop vitla lagano pritisnite unatrag prema okviru. To automatski aktivira bravu klizne cevi kako bi vitlo bilo potpuno izduženo (slika 5).

Važno: Pre nego što nastavite, proverite da li je brava klizne cevi potpuno uečvrščena - odnosno da li je li rotirana u smeru suprotnom od kazaljke na satu dokle god je to moguće.

Upozorenje:

Da biste izbegli povrede, brava klizne cevi mora biti potpuno fiksirana ako se sklop vitla produžuje.

Pritisnite na dole prstenasti klizač

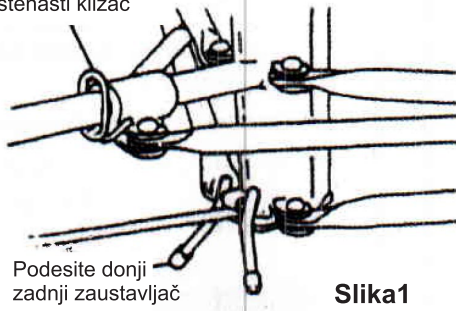

Slika1

Podesite donji zadnji zaustavljaj

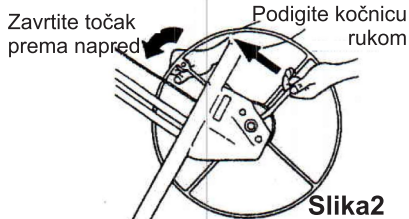

Slika2

Zavrtite točak prema napred

Podignite kočnicu rukom

Držite palcem kako biste sprečili vraćanje

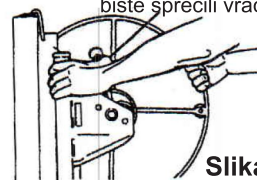

Slika3

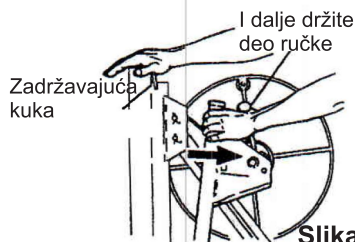

Slika4

I dalje držite deo ručke

Zadržavajuća kuka

Zakrenite klizač u smeru kazaljke na satu dok se ne zaključa

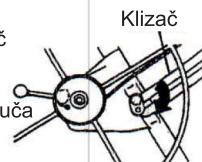

Klizač

Slika5

- Na okvir pričvrstite pomičnu skelu (Slika 6)
- Stativ pomične skele umetnite u otvor na vrhu okvira.
- Pričvrstite pomičnu skelu za okvir tako da kosi zasun zutvorite u smeru prema gore kako bi zahvatio klin pomične skele.
- Na pomičnu skelu pričvrstite poprečne poluge.

Napomena: Poprečne poluge međusobno su zamjenjive.

- Konične ploče umetnite na poprečne poluge u konične naglavke na pomičnoj skeli. (Slika 7)

- Svaku poprečnu polugu pritisnite prema napred u naglavku dok opružni jezičak na dnu poprečne poluge ne sedne na svoje mesto. (Slika 8)

Povucite kopču prema gore kako biste učvrstili postolje

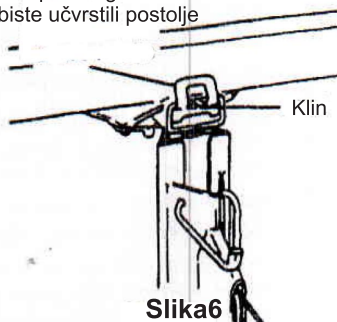

Slika6

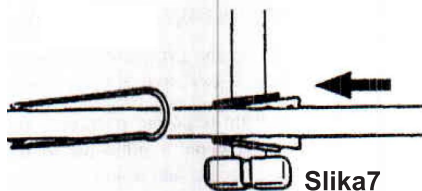

Slika7

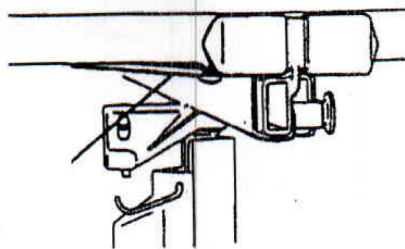

Slika8

Kontrole rukovaoca

Klizni prsten okvira

Pritisnite klizni prsten okvira da biste oslobodili dve prednje noge kako bi ih se moglo rotirati iz radnog položaja dizalice ili u njegov položaj za odlaganje. Iгла s oprugom ući će u otvor na dnu klizne cevi kako bi zaključala položaj sklopivih krakova.

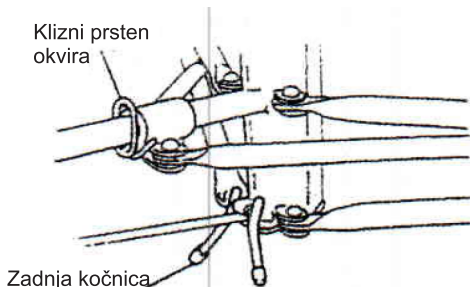

Zadnja kočnica

Zadnju kočnicu zakrenite prema dole kako biste bazu sprečili od kotrljanja unatrag ili kako biste jedinici omogućili slobodno kotrljanje.

Potporne noge

Potporne noge na poprečnim polugama otvaraju se za potporu dužim gips pločama. Da biste otvorili potpornu nogu, desnom rukom izvlačite klin za zaključavanje dok levom rukom ne budete mogli izvući potpornu nogu. Klin za zaključavanje može se postaviti da zaključa potpornu nogu u jednoj od tri pozicije: potpuno uvučena, izvučena 53 cm ili izvučena 87 cm.

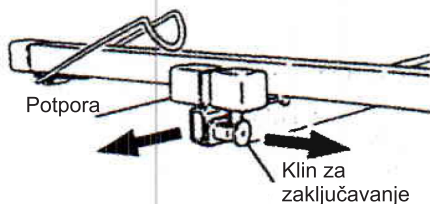

Važno: Nikada nemojte tovariti gips ploču ili upravljati dizalicom ako klinovi za zaključavanje nisu postavljeni u jednoj od tih tri pozicije ili ako su potpome noge izvučene više od 56 cm. Da biste izbegli njihovo oštećenje, uvek potpuno uvucite potpome noge pre prevoza ili odlaganja dizalice.

Potporna kuka panela

Otvorite potpornu kuku na svakoj poprečnoj poluzi da bi pridržale panel gips ploče koji se podiže ili kada je pomična skela nagnuta. Da biste izbegli njihovo oštećenje, uvek zatvorite potpome kuke pre prevoza ili odlaganja dizalice.

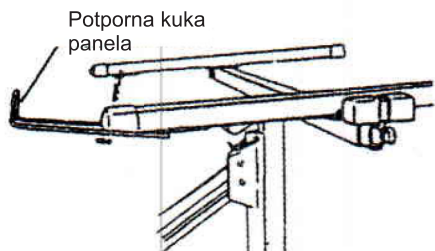

Brava klizne cevi

Kotur drži sklop vitla u njegovom radnom (potpuno istegnutom) položaju. Da biste sklop vitla savili u okvir (pri rastavljanju uređaja radi prevoza ili odlaganja), otpustite bravu tako da je okrećete u smeru

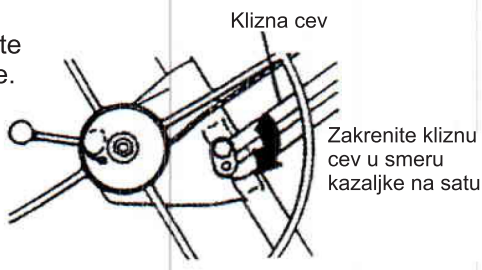

suprotnom od smeru kazaljke na satu dok podižete kliznu cev.

Kada budete ponovo sastavljali uređaj za rad, ako sklop vitla istegnute do kraja i zatim ga nežno gurnete natrag, to će automatski aktivirati bravu.

Nikada nemojte zategnuti maticu na bravi klizne cevi jer nećete moći sklopiti uređaj za transport i odlaganje.

Kosi zasun

Da bi se pomična skela mogla nagnuti (radi utovara gips ploče ili radi podizanja ploče uz bočni zid ili kosi plafon) ili da biste skinuli pomičnu skelu sa okvira, kosi zasun okrenite u smeru prema napolje i na dole. Da biste pomičnu skelu fiksirali na okvir bez nagiba, okrenite zasun prema gore kako biste aktivirali klin na pomičnoj skeli.

Napomena: Kada je pomična skela ravna (nije nagnuta), takođe će se nagnjati za 10° od strane do strane.

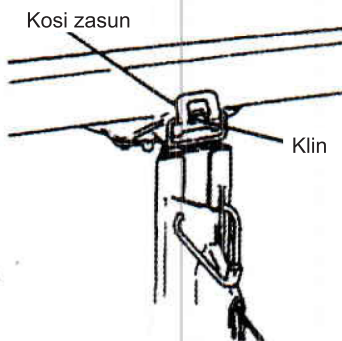

Poluga kočnice

Kočnica sa polugom drži pomičnu skelu na bilo kojoj visini na koju je podignete okretanjem vitla. Da biste spustili pomičnu skelu, morate kontrolisati rotaciju vitla unazad držeći ručku točka dok pažljivo podižete polugu kočnice da biste otpustili kočnicu.

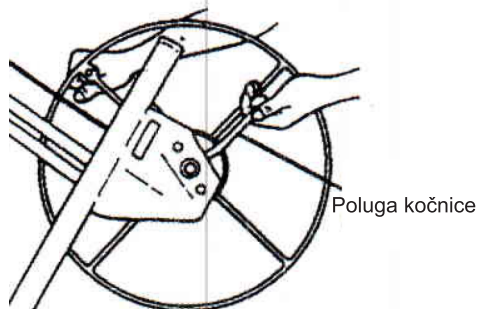

Kuka za zadržavanje

Kuka za zadržavanje zadržava teleskopske delove u okviru radi prevoza i odlaganja.



Potupak rada

Važno: Pre upravljanja dizalicom pročitajte poglavlje Važne mere opreza u ovom uputstvu.

Sigurnosne provere pre rada

Pre početka svakodnevnne upotrebe dizalice:

- Pažljivo pregledajte uređaj tražeći znakove pohabanosti ili oštećenja.
- Posebno pažljivo pregledajte kabel (sajlu).
- Pre upotrebe proverite da li je dizalica na temperaturi radnog prostora.
- Pre upotrebe proverite da li je doboš kočnice vitla čist i suv.

Utovar panela gips ploče

- Postavite (spustite) zadnju kočnicu kako se dizalica ne bi kotrljala unatrag.
- Otvorite potpome kuke panela na dvema poprečnim polugama.
- Proverite da li je pomična poluga okrenuta tako da su potpome kuke na suprotnoj strani vitla.
- Po potrebi izvucite potpome noge poprečne poluge na pomičnu polugu kako bi u potpunosti podržavale dužinu gips ploče.
- Otpustite kosi zasun kako biste nagnuli pomičnu polugu.
- Gips ploču držite sa licem prema nagnutoj pomičnoj poluzi te utovarite ploču na dizalicu kako je prikazano na slici 10. Postavite ploču na potpome kuke i pažljivo je naslonite na poprečne poluge.
- Ako ploču postavljate na ravan plafon, nagnite pomičnu skelu unatrag dok ne bude ravna te zaključajte kosim zasunom. Ako ploču postavljate na bočni zid ili kosi plafon neka pomična skela bude nagnuta.
- Podignite zadnju kočnicu na bazi i pažljivo dokotrljajte dizalicu u blizinu položaja na kojem će ploča biti postavljena.

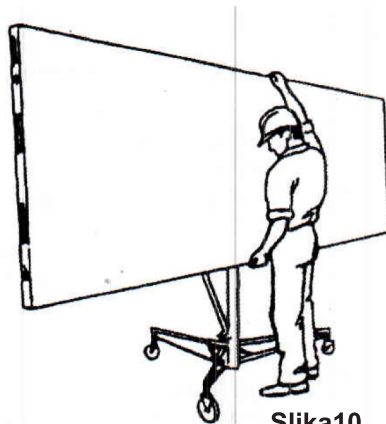

Slika10

Upozorenje: Da biste izbegli ozbiljne povrede, pridržavajte se svih važnih mera opreza.

Upozorenje: Tokom rada uvek nosite zaštitnu kacigu.

Upozorenje: Da biste izbegli povrede:

- Upotrebljavate dizalicu samo za podizanje gips ploča.
- Podižite samo po jednu ploču.
- Nikada nemojte podizati gips ploče teže od 68 kg.

Podizanje ploče

Važno: Uvek spustite zadnju kočnicu pre podizanja ploče na kosi plafon ili bočni zid. Okrećite točak vitla u prikazanom smeru (držite polugu radi ravnoteže) dok ploča ne bude na željenoj visini.

U kočnici se nalazi opruga kako bi automatski držala pomičnu skelu na odabranoj visini kada prekinete podizanje.

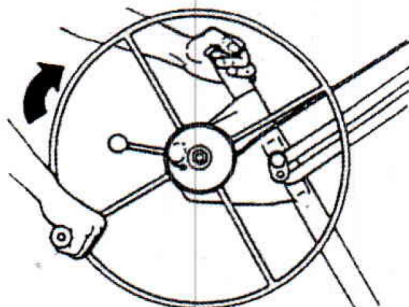

Slika11

Upozorenje:

Da biste izbegli opasne povrede, pripazite na prepreke iznad glave pri podizanju ploča.

Oprez:

Otpuštanje kraka kočnice uzrokuje brzo spuštanje pomične poluge!

Kontrolišite točak vitla tako da vam desna ruka uvek bude na ručki točka pre otpuštanja kočnice.

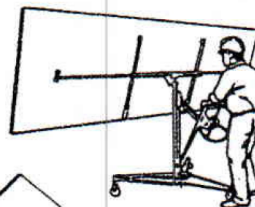

Slika12

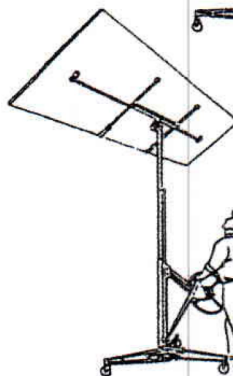

Slika13

Spuštanje ploče

- Desnom rukom uhvatite ručku točka vitla kako biste mogli ograničiti rotaciju vitla unatrag.
- Zadržite ručku točka. Levom rukom pažljivo otpuštajte kočnicu i polako rotirajte točak unatrag kako biste pomičnu skelu spustili na željenu visinu.

Zadržavajte slobodno okretanje točka unazad

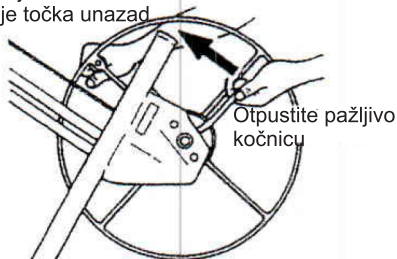

Spuštanje ploče

Slika14

Rastavljanje i odlaganje (skladištenje)

Dizalicu uvek čuvajte u suvom i zaštićenom području.

Rastavljanje

Da biste rastavili dizalicu za gips ploče za transport ili kompaktno skladištenje:

- Do kraja sklopote pomičnu skelu.
- Do kraja uvucite potporne noge pomične skele dok ne čujete „klik”. Zatvorite potporne kuke panela.
- Skinite poprečne poluge pritiskom na opružni jezičak na dnu i izvlačenjem poprečne poluge iz koničnog naglavka (slika 15).
- Otključajte kosi zasun pomične skele. Podižite pomičnu skelu (oko 7.5 cm) sve dok je ne uklonite iz okvira.
- Zakrenite vitlo za jedan puni krug unapred, kako je prikazano na slici 16. Tako se podiže unutrašnji teleskopski deo.
- Otključajte komplet vitla tako da levom rukom podižete kliznu cev dok desnom rukom rotirate bravu klizne cevi u smeru suprotnom od smeru kazaljke na satu.
- Bravu klizne cevi držite u tom deaktiviranom položaju te levom rukom pritisnite teleskopske delove u okvir. Komplet vitla pomeriće se prema kućištu okvira.
- Do kraja sklopote teleskopske delove. Otkočite kuku za zadržavanje i delimično izvucite teleskopske delove dok ne budu učvršćeni kukom.
- Kuku za zadržavanje držite u tom položaju levom rukom, a desnom rukom rotirajte vitlo prema napred. Sklop vitla sklopiće se uz okvir. Kada klizna cev dotakne okvir, zategnite kabel dodatno okrećući točak (tek toliko koliko je dovoljno da drži sklop vitla u tom položaju).
- Pažljivo podignite okvir/vitlo otprilike za 2.5 cm kako biste ga oslobodili iz baze tronošca.
- Da biste presavili bazu, pritisnite klizni prsten i prednje noge zakrenite prema unutra sve dok ne „škljocnu” u položaju za zatvaranje.

Pritisnite dugme opruge da biste oslobodili poprečne poluge

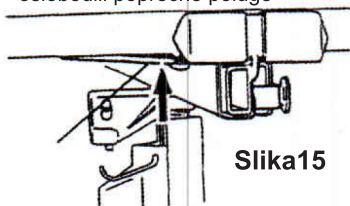

Slika 15

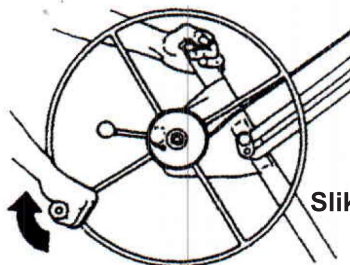

Slika 16

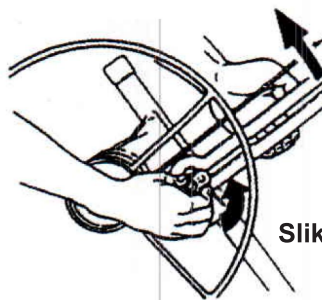

Slika 17

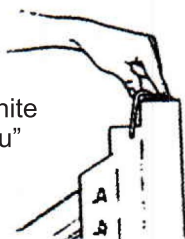

Slika 18

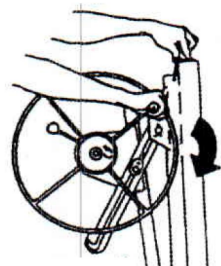

Slika 19

Rasklopna šema

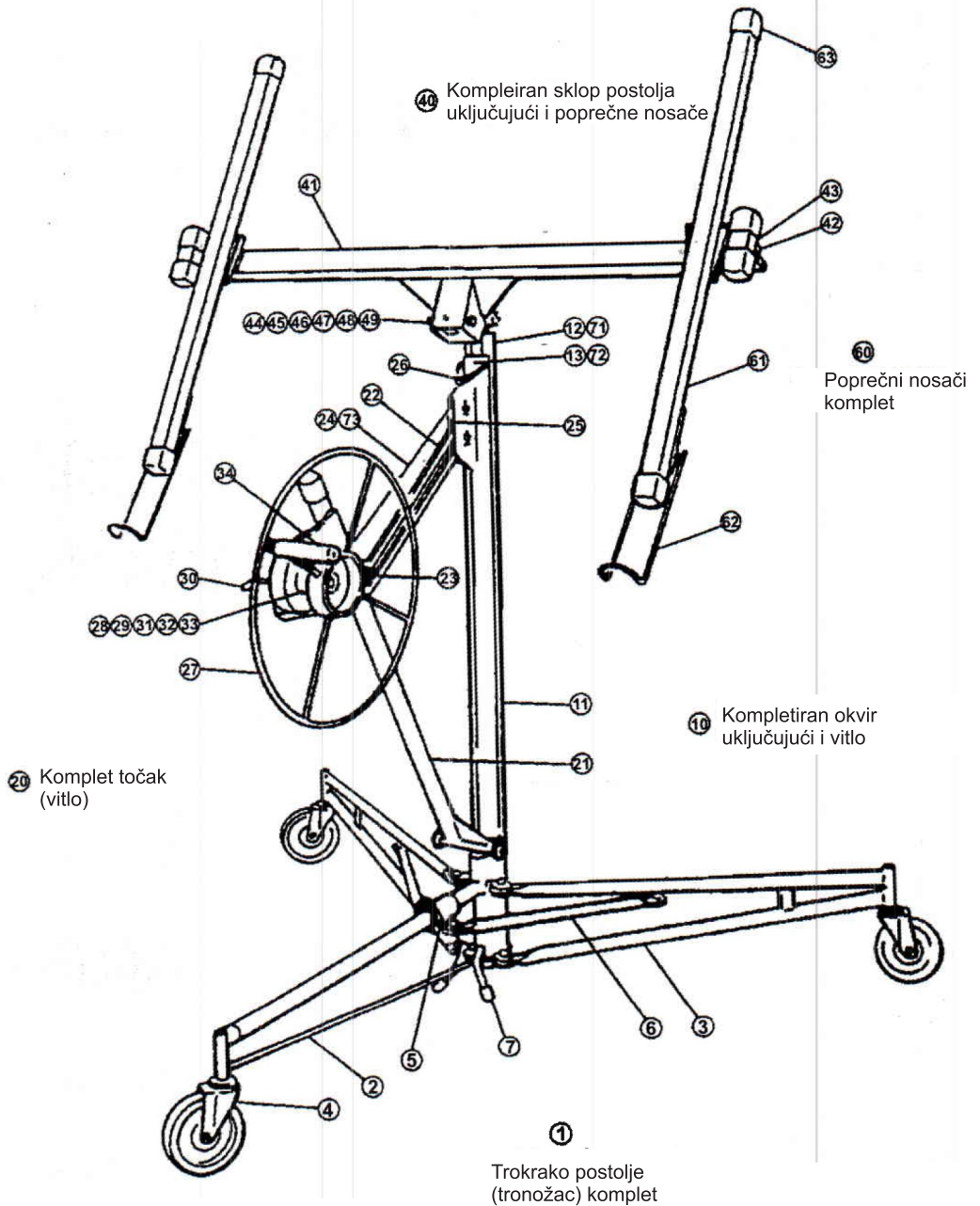

Održavanje

- Pregledajte kabel (sajlu) pre početka svakog rada sa dizalicom. Zamenite ga kod prvih znakova pohabanosti ili oštećenja.
- Povremeno nauljite vitlo kabela. Sklopite teleskopske delove kako biste mogli pristupiti unutarnjem delu vitla kabela. Strogo vodite računa da ulje ili mast ne dođu u kontakt sa dobošem kočnice vitla.
- Povremeno nauljite ležajeve.
- Ako teleskopski delovi okvira ne rade kako treba (zapinju), na klizne površine dodajte malo parafinskog ulja.

Simboli koji se nalaze na uređaju i ovm uputstvu i njihovo značenje



Obavezno pročitati uputstvo za upotrebu pre početka sa radom.



Opšta upozorenja, opasnosti i napomene.



Obavezna upotreba zaštitnog šlema pri radu sa uređajem.

Zaštita životne sredine



Nakon isteka radnog veka uređaja, ne odlažite ga skupa sa redovnim kućnim otpadom jer je ceo uređaj od metala. Neupotrebljivi uređaj predajte u vama naj bliži centar za sakupljanje sekundarnih sirovina. Na taj način ćete sačuvati vašu životnu sredinu i obezbediti sirovine za buduću proizvodnju.

NAPOMENA: Ovo uputstvo je rađeno isključivo za srpsko tržište i kao takvo je originalno.

UPUTSTVO IZDAO: Womax, Herman-Voith Straße 4, 89522 Heidenheim, Nemačka

Proizvođač: Womax, Herman-Voith Straße 4, 89522 Heidenheim, Nemačka