

Womax

PRO POWER

SRB

UPUTSTVO ZA UPOTREBU

Motorna testera benzinska lančana
W-KS 1500-1 B



784.122.99

1

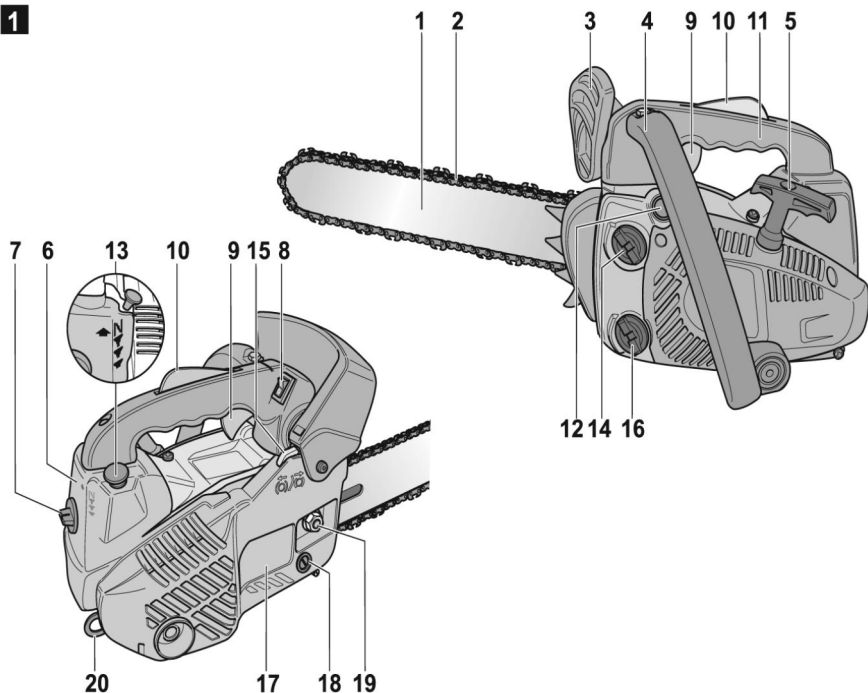

2

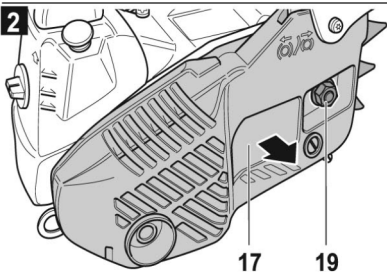

3

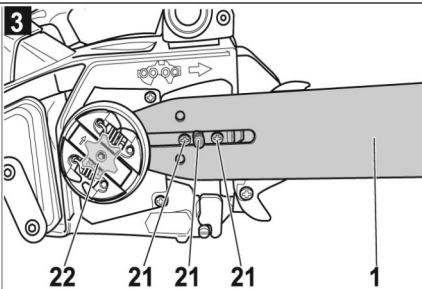

4

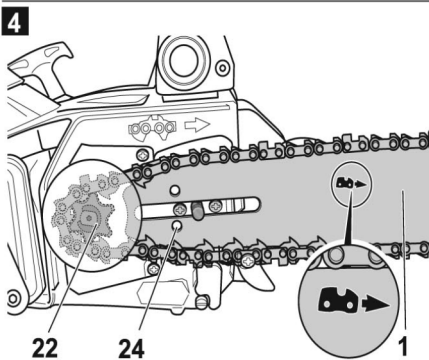

5

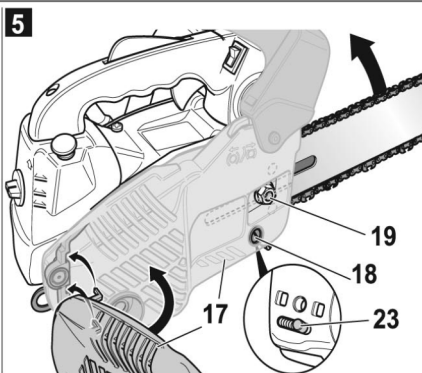

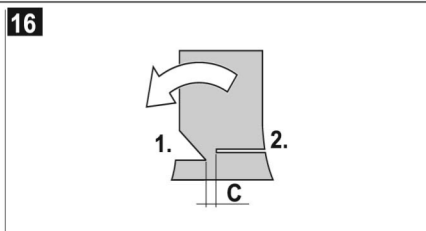
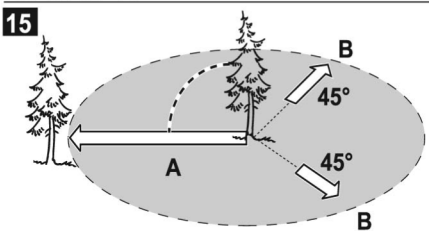
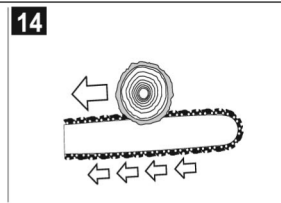
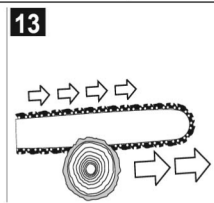
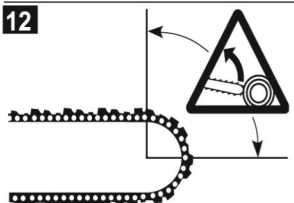
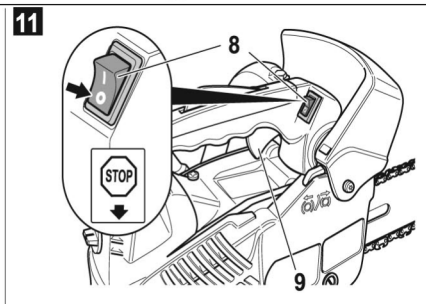
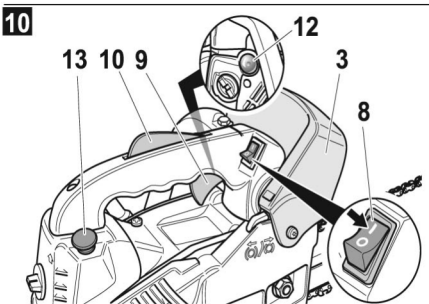
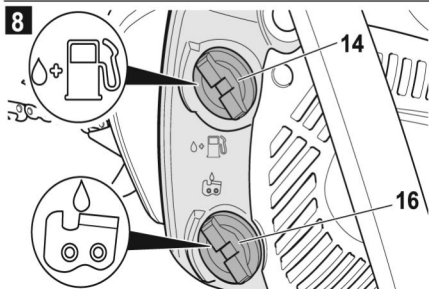
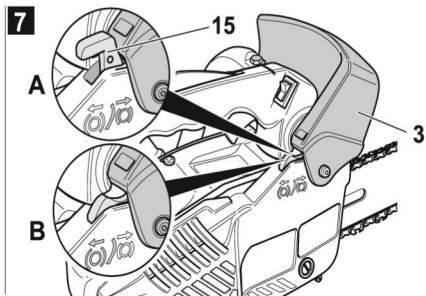
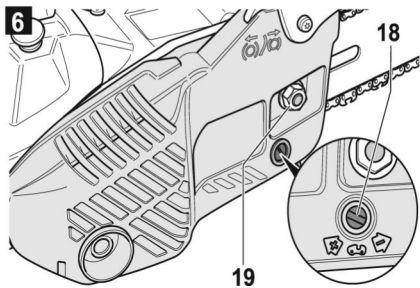

17

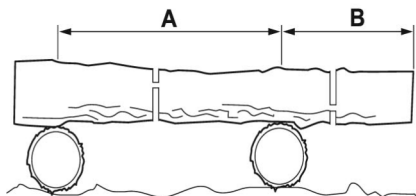

18

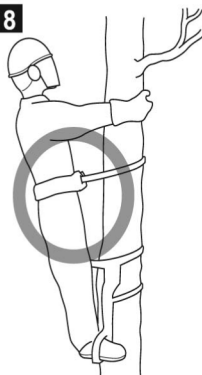

19

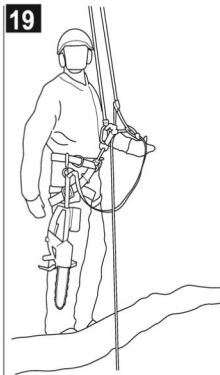

20

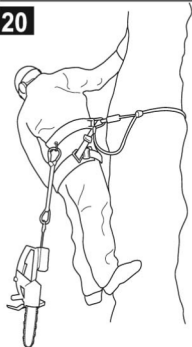

21



22

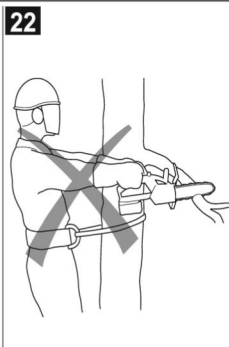

23

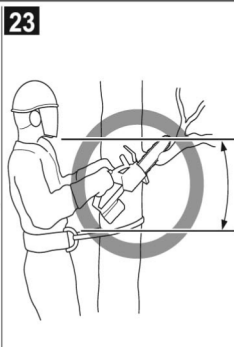

24

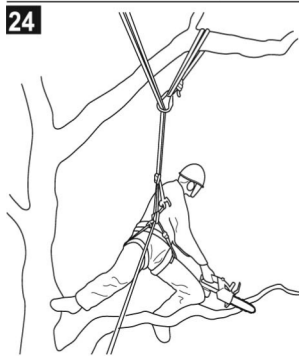

25



26



27

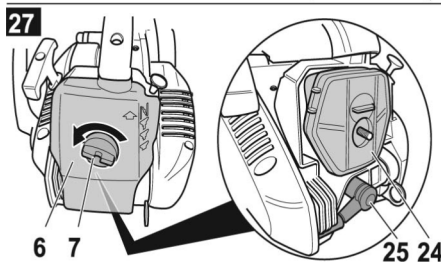

28

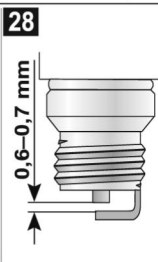

29

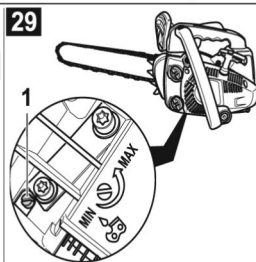

Ove i druge informacije o uređaju možete pronaći na posebnoj CE deklaraciji o usaglašenosti koja je sastavni deo ovog uputstva za upotrebu.

Ilustracije

U ovom uputstvu za upotrebu su opisani različiti modeli.

Grafički prikazi mogu u detaljima odstupiti od kupljenog uređaja.

Za vašu sigurnost

Pravilno koristite uređaj. Ovaj uređaj je isključivo odobren za upotrebu

- U skladu sa opisima i bezbednosnim uputstvima navedenim u ovom korisničkom vodiču,

- Sa propisanim originalnim lancem testere za sečenje drveta u kuća i bašti.

Ovaj uređaj nije dizajniran za komercijalnu upotrebu.

Motornu testeru mogu da koriste samo obučeni korisnici.

Bilo koja druga upotreba od predviđene, smatraće se zloupotrebom.

Nepravilna upotreba nije pokrivena garancijom i proizvođač će odbaciti bilo kakvu odgovornost. Korisnik je odgovoran za bilo kakvu povredu trećih lica i/ili štetu na njihovoj imovini.

Neovlašćene modifikacije na uređaju isključuju bilo kakvu odgovornost proizvođača za štetu nastalu zbog toga.

Pridržavajte se informacija o bezbednosti i rukovanju.

- Pre prve upotrebe uređaja, pažljivo pročitajte i sledite ova uputstva za upotrebu.
- Čuvajte ova uputstva na bezbednom mestu za buduću upotrebu.
- Nikada ne dozvolite deci ili drugim osobama koja nisu upoznata sa uputstvom, da koriste uređaj.
- Ako uređaj promeni vlasnika, mora ga pratiti i ovo uputstvo.

Opšte informacije o bezbednosti

- Pridržavajte se svih sigurnosnih uputstava! Ako zanemarite bezbednosna uputstva, ugrožavate sebe i druge.
- Proverite uređaj pre upotrebe. Zamenite oštećene delove.
- Proverite da li je nestalo goriva.
- Uverite se da su svi spojni elementi pričvršćeni i fiksirani.
- Ako se ova uputstva ne poštuju, korisnik i posmatrača mogu biti povređeni i uređaj oštećen.
- Ne koristite uređaj osim ako nije u ispravnom stanju. Ako je uređaj ili njegov deo je neispravan, mora ga popraviti ovlašćeni servis.
- Ne pokrećite testeru samo ako su kočnica lanca i radni prekidač u ispravnom stanju.
- Ne koristite uređaj u potencijalno eksplozivnim prostorijama ili u blizini zapaljivih tečnosti ili gasova!
- Kada je uređaj isključen, uvek ga pričvrstite da sprečite nenamerno uključivanje.
- Držite decu dalje od uređaja! Čuvajte alat bezbedno van domašaja dece i neovlašćenih lica.
- Nemojte preopteretiti vaš alat.
- Koristite alat samo za svrhe za koje je namenjen.
- Uvek koristite potrebnu ličnu zaštitnu opremu.
- Radite uvek pažljivo i samo kada ste dobrog zdravlja: ponašajte se odgovorno. Ne možete bezbedno da koristite alat ako ste umorni, bolesni, pod uticajem alkohola, lekova ili droga.
- Ovaj uređaj nije namenjen za upotrebu od strane osoba (uključujući i decu) sa smanjenim fizičkim, čulnim ili mentalnim sposobnostima, ili nedostatkom iskustva i znanja, osim ako nemaju nadzor ili uputstva u vezi sa upotrebom uređaja od strane osobe odgovorne za njihovu bezbednost.
- Decu treba nadzirati kako bi se osiguralo da se ne igraju sa uređajem.
- Uvek se pridržavajte važeće nacionalne i međunarodne bezbednosti, zdravlja i pravilnika o radu.
- Rezervni delovi i pribor moraju da ispunjavaju zahteve koje je naveo proizvođač.
- Zato koristite samo originalne rezervne delove i originalnu dodatnu opremu ili rezervne delove i pribor odobrenih od strane proizvođača.
- Svi radovi na popravci moraju da se obavljaju isključivo u ovlašćenom servisu.

Rainaud-ova bolest

(beli prsti)

- Česta upotreba vibrirajućih alata može oštetiti nerve kod ljudi čija je cirkulacija krvi oštećena (npr. dijabetičari). Konkretno, prsti, šake, zglobovi i/ili ruke mogu da pokazuju neke od sledećih simptoma: bol, peckanje, ubod, utnulost delova tela, bleđa koža.
- Ako primetite neobične smetnje, odmah prekinite sa radom i konsultujte lekara. Možete značajno smanjiti rizike prateći ova uputstva:
- Neka vam telo, a posebno ruke, budu tople po hladnom vremenu.
- Pravite redovne pauze i pomerajte ruke. Ovo će stimulisati cirkulaciju krvi.

Bezbednosna uputstva za alate na benzin

Benzin je veoma zapaljiv i pare mogu eksplodirati pri paljenju.

Preduzmite sledeće mere predostrožnosti:

- Benzin skladištite samo u posebno određenim kontejnerima i namenjenim za ovu svrhu.
- Uverite se da se prosuti benzin ne može zapaliti. Nemojte pokretati motor sve dok isparenja benzina ne ispare.
- Pre dopunjavanja goriva uvek isključite motor i ostavite ga da se ohladi. Nikada ne skidajte poklopac rezervoara ili puniti rezervoar dok je motor u pogonu ili je vruć. Nikada ne koristite alat bez zavrtnja poklopca rezervoara čvrsto. Polako odvrnite poklopac rezervoara da biste smanjili pritisak u rezervoaru.
- Dodajte benzin u čistom, dobro provetrenom prostoru na otvorenom gde nema varnica ni plamena. Polako odvrnite poklopac rezervoara kada ugasite motor.
- Nemojte pušiti dok dolivate benzin. Odmah obrišite prosuti benzin sa uređaja.
- Premestite alat naj manje 10m od mesta sipanja goriva pre pokretanje motora. Ne pušite i čuvajte varnice i otvoreni plamen dalje od oblasti dok dolivate benzin.
- Zamenite oštećeni auspuh, rezervoar ili poklopac rezervoara.

Održavanje

- Pre obavljanja bilo kakvih radova na održavanju, isključite motor i uklonite terminal svećice.
- Samo održavanje i rešavanje problema koji su ovde opisani može da se obavlja. Sve ostale radove mora obaviti ovlašćeni servis.

Posebna bezbednosna uputstva za benzinski alat

- Benzinski alat ne smeju da koriste osobe mlađe od 18 godina ili korisnici koji nisu adekvatno upoznati sa radom benzinskog alata.
- Uverite se da je alat potpuno i pravilno montiran.
- Posebno proverite da li je alat u ispravnom stanju da je mač testere pravilno i bezbedno postavljen, da je lanac testere pravilno zategnut i da kočnica lanca radi savršeno.
- Redovno proveravajte da li su svi vijci zategnuti.
- Redovno proveravajte da li poklopci rezervoara ne propušta. Zamenite oštećeni čep rezervoara i zaptivke.
- Nikada ne menjajte fabrički podešena podešavanja motora.
- Pre upotrebe alata, uverite se da nema drugih ljudi ili životinje u radnom prostoru.
- Uverite se da u radnom prostoru nema prepreka.
- Nikada nemojte pokretati alat i nikada ga ne ostavljajte da radi u zatvorenoj prostoriji ili zgradi. Udisanje izduvnih gasova može biti fatalno. Koristite alat samo na otvorenom.
- Ne hvatajte motor ili prigušivač. Ovi postaju veoma vrući tokom upotrebe. Kratko vreme ostaju vrući čak i kada je alat isključen.
- Izbegavajte slučajno pokretanje alata. Korisnik i alat moraju biti u stabilnom položaju pre pokretanja alata. Pratite uputstva za pokretanje i zaustavljanje motora.
- Uvek pazite na okolinu da biste sprečili da vaš rad ugrožava ljude ili životinje.
- U krugu od 15m ne sme biti drugih osoba ili životinja oko područja sečenja, jer mogu biti povređeni izbacivanjem objekata.
- Nikada nemojte raditi pri slabom osvetljenju ili lošim vremenskim uslovima.
- Radove seče i mogu obavljati samo obučene osobe! Izbegavajte svaki posao za koji niste adekvatno kvalifikovani!

Nepažljivo rukovanje alatom može dovesti do izuzetno ozbiljnih i smrtonosnih povreda!

- Režite samo drva. Ne koristite motornu testeru za rad za koji nije namenjena i dizajnirana.
- Izbegavajte sečenje žbunja, jer će se male grane zaglaviti u lancu testere i mogu biti nekontrolisano izbačene.
- Uverite se da imate čvrstu i sigurnu osnovu u svakom položaju. Budite posebno oprezni kada radite na nagnutom terenu!
- Čvrsto držite alat obema rukama i koristite uprtač. Uхватите задњу ручку десном руком, а руковат својом левом руком, čak i ako ste levoruki. Ne otpuštajte ručke!
- Držite ručke suvim, čistim i bez ulja i masti. Masne i zauljene ručke su klizave i uzrokuje gubitak kontrole.
- Kada testera radi, držite sve delove tela dalje od lanca testere. Pre pokretanja testere, proverite da li lanac testere dodiruje neki predmet.
- Nikada ne držite testeru iznad visine ramena! Nemojte se savijati napred ili nazad!
- Uvek vodite računa kada koristite motornu testeru da stojite čvrsto i stabilno na ravnom tlu. Klizavo tlo ili nestabilno podnožje, na primer na merdevinama, može dovesti do gubitka ravnoteže ili gubitka kontrole nad motornom testerom.
- Nemojte ispružiti ruke predaleko napred.
- Nikada ne radite na merdevinama, na drveću ili na drugim položajima na kojima nemate čvrstu osnovu.
- Oprez pri kretanju unazad. Opasnost od padanja!
- Secite uvek velikom brzinom lanca.
- Ne secite komade drveta koji su pod tenzijom.
- Ne radite sami! Uverite se da možete da pozovete, vidite ili komunicirate na neki drugi način sa drugom osobom koja je u stanju da obezbedi prvu pomoć u hitnim slučajevima.
- Pre spuštanja testere, motor mora biti isključen i lanac mora da se zaustavio!
- Kad god menjate položaj, isključite motor i aktivirajte kočnicu lanca. Nosite testeru samo sa mačem testere okrenutim unazad i sa pričvršćenim omotačem.
- Nikada ne koristite testeru u vlažnom ili mokrom okruženju.
- Ispraznite rezervoar za gorivo pre transporta testere.
- Čuvajte testeru u suvoj, zatvorenoj prostoriji kako biste sprečili neovlašćeno korišćenje, upotrebu ili oštećenja. Držite testeru dalje od dece.
- Nikada ne prskajte testeru vodom ili drugim tečnostima.
- Testeru održavajte suvom, čistom i bez prašine. Posle upotrebe, uvek očistite testeru; sledite uputstva za čišćenje i skladištenje.

Pre početka bilo kakvih aktivnosti i poslova na testeri

Da biste sprečili povrede, pre obavljanja bilo kakvih radova (npr. podešavanja) na ovom uređaju:

- **Isključite motor.**
- Sačekajte dok se svi rotirajući delovi potpuno ne zaustave,
- Uklonite terminal svećice,
- Ostavite motor da se ohladi (oko 30 minuta).

Nakon rada sa testerom

- Pre nego što napustite testeru, uvek uklonite terminal svećice.
- Postavite omotač na mehanizam za sečenje (mač i lanac).

Lična zaštitna oprema/odgovarajuća odeća

Kada koristite motornu testeru, uvek nosite sledeću zaštitnu opremu:



Zaštita glave:

Zaštitni šlem sa zaštitom za lice.

Zaštita sluha:

Čepići za uši/štitnici-antifoni prema DIN EN 352-1

Zaštita očiju:

Svestrane, tesno prijanjajuće naočare/zaštitni štitić na kacigi



Zaštita stopala: Zaštitne čizme sa neklizajućim đonom, čelične kapice za prste i zaštitu nogu.



Zaštita za ruke: Zaštitne kožne rukavice



Odeća: zaštitni kombinezoni (otporni na sečenje)

Štornosna jakna (otporna na sečenje)

Izbegavajte da se zapletete u svoju odeću:

- Nosite samo usku odeu!
- Ne nosite nikakav nakit!
- Dugu kosu prekrijte mrežom za kosu!

Preostali rizici

Čak i kada se testera pravilno koristi, uvek će biti određenih preostalih rizika koji se ne mogu isključiti.

- Kontakt sa nezaštićenim lancem testere (povreda posekotom),
- Izbacivanje delova od strane motorne testere.
- Izbacivanje delova isečenog materijala.
- Oštećenje sluha.
- Udisanje čestica isečenog materijala.
- Kontakt sa benzinom/uljem.

Zato je obavezno koristiti ovu lančanu testeru uvek sa dodatnom ličnom zaštitnom opremom, kao što je ilustrovano na mašini i opisano u ovim uputstvima za upotrebu, kao i da se pridržavate svih bezbednosnih uputstava.

Simboli na uređaju

Na uređaju ćete naći razne simbole na etiketi. Oni imaju sledeća specifična značenja:

Pažnja!	Obavezna upotreba sredstava za zaštitu sluha, vida i glave	Obavezno pročitajte uputstvo za upotrebu	Obavezno nosite zaštitno odelo	Obavezno nosite zaštitne rukavice	Obavezno nosite zaštitnu obuću	Pažnja! Postoji opasnost od povratnog udara	Držite uređaj pravilno i uvek sa obe ruke	Pažnja! Postoji opasnost od požara

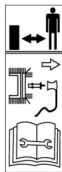

Držite treća lica dalje od opasnog područja!

Pre obavljanja bilo kakvih radova na podešavanju, čišćenju, proveru itd., ugasite testeru i uklonite terminal za svećicu!

Simboli u uputstvu za upotrebu

Simboli se koriste u uputstvu za upotrebu da ukažu na opasnosti ili skrenu pažnju na važne informacije. Imaju sledeća specifična značenja:



Opasnost

Skreće vam pažnju na izvore potencijalne opasnosti povezane sa zadatkom koji preduzimate na vreme koje predstavlja opasnost za lica.



Oprez

Koristi se za isticanje opasnosti koje su povezane sa aktivnošću koja se opisuje, pri čemu može doći do oštećenja uređaja.



Napomena

Ovo ukazuje na važne informacije i savete za primenu.

Uputstvo za odlaganje

Odložite otpadni benzin/ulje i otpadnu ambalažu u skladu sa lokalnim propisima i pravilnicima.

Operativna vremena

Pridržavajte se nacionalnih/opštinskih propisa koji se tiču vremena kada se uređaj može koristiti (ako je potrebno, kontaktirajte lokalnu Upravu).

Opis uređaja

Oprez: Oštećenje uređaja.

Opisane su funkcije upravljačkih i prikaznih elemenata. Ne obavljajte još nijednu posao!

Slika 1

1. Mač testere
2. Lanac testere
3. Prednji štitičnik (poluga za kočnicu lanca)
4. Prednji rukohvat
5. Ručica startnog mehanizma
6. Poklopac vazdušnog filtera
7. Dugme za zaključavanje na poklopcu vazdušnog filtera
8. Prekidač za rad
 - I = Uključeno (operacija)
 - O = Isključeno (zaustavljanje)
9. Poluga gasa
10. Brava gasa
11. Zadnji rukohvat
12. Usisna pumpa/prajmer
13. Saug
14. Poklopac rezervoara za gorivo
15. Prekidač kočnice lanca
16. Poklopac rezervoara za ulje za lanac

- 17. Poklopac mača
- 18. Vijak za podešavanje zategnutosti lanca
- 19. Pričvršna matica za mač testere
- 20. Alka za kačenje

Sastavljanje-sklapanje uređaja

Opasnost od povreda tokom sklapanja!

Nepravilno pričvršćeni delovi mogu dovesti do izuzetno ozbiljnih ili fatalnih povreda kada se testera koristi! Ovaj uređaj može biti samo pokrenut kada su svi delovi potpuno i sigurno pričvršćeni i nijedan deo nije oštećen!

- Dakle, pročitajte celo poglavlje pre prilaganja delova!
- Pažljivo pričvrstite delove.
- Koristite alat ako je navedeno.

Opasnost od povreda prilikom pričvršćivanja delova!

Delovi se mogu postavljati i uklanjati samo kada je motor ugašen.

Rizik od posekotina!

Zubi na lancu testere su veoma oštri! Nosite zaštitne rukavice pri obavljanju bilo kakvih radova na lancu.

Opasnost od povreda!

Nepravilno pričvršćen lanac testere će uzrokovati sečenje na nekontrolisan način!

Prilikom pričvršćivanja lanca pazite na navedeni smer kretanja!

Postavljanje mača i lanca testere (Slike 2-6)

- Odvrnite pričvršnu maticu (19) i uklonite poklopac (17).
- Postavite izduženi otvor na maču testere (1) na vijak (21) što dalje na zupčanik lanca (22).

Napomena: Kada pričvršćujete lanac, uverite se da je pravilno postavljen u žleb za vođenje na maču.

- Postavite lanac testere (2) oko zupčanika lanca (22). Obezbedite da je pravac ugradnje ispravan.
- Postavite lanac testere (2) oko mača (1) počevši od gornjeg dela.
- Pričvrstite poklopac (17). Izdanak (23) zatezača lanca mora biti unutar otvora (24) mača.
- Zavrnite maticu (19) i zategnite rukom.
- Okrenite vijak za podešavanje zatezanja lanca (18) u smeru kazaljke na satu dok se lanac ne zategne na donjem delu mača (2). Pri tome povucite mač vrhom nagore.
- Zategnite maticu (19).

Napomena

- Lanac je pravilno zategnut kada se može podići za 5 mm u sredini mača.
- Uvek proverite zategnutost lanca pre upotrebe testere!

Kretanje lanca testere

Tokom vremena uhodavanja, zategnite lanac testere i šine posle najviše pet rezova.

Provera zategnutosti lanca testere

Lanac je pravilno zategnut kada je lanac čvrsto postavljen uz donju stranu mača i može se lako pomerati rukom.

Ako je potrebno, ponovo podesite zategnutost lanca testere (pogledajte odeljak "Održavanje i čišćenje").

Provera kočnice lanca (Slika 7)

Kočnica lanca odmah blokira lanac testere u slučaju pojave povratnog trzaja.

Položaj "A" kočnice lanca (15): Kočnica lanca je aktivirana.

Položaj "B" kočnice lanca (15): Operativni položaj.

Ručno aktiviranje kočnice lanca (u slučaju nužde): Nagnite štitić za ruke (3) prema vrhu mača testere.

Otpuštanje kočnice lanca (radni položaj):

- Povucite štitić za ruke (3) prema prednjoj ručki do kraja.
- Pre početka rada sa testerom, proverite da li je kočnica lanca u ispravnom stanju.

- Postavite testeru na tlo.
- Pokrenite testeru (pogledajte odeljak "Sigurnost u radu").
- Pokrenite motor u praznom hodu i nagnite štitnik za ruke (3) prema vrhu mača testere.
- Nakratko pritisnite gas do kraja. Lanac ne sme da se pomera!
- Zaustavite motor (pogledajte odeljak "Sigurnost u radu").

Ako kočnica lanca ne radi, nemojte koristiti testeru. Obratite se ovlašćenom servisu.

Oprez!

Pre početka sa radom obavezno otpustite kočnicu lanca.

Sipanje ulja za lanac testere

Opasnost od oštećenja testere!

Nikada ne koristite otpadno ulje za podmazivanje lanca testere! U suprotnom se pumpa za ulje, mač i lanac mogu oštetiti!

Šteta za životnu sredinu!

Kako se ulje za lanac testere ispušta u okolinu tokom rada, treba koristiti specijalna biorazgradiva ulja za lance testera na biljnoj bazi.

(Slika 8)

- Postavite testeru bezbedno na tlo sa poklopcem rezervoara (16) prema gore.
- Pre otvaranja, očistite poklopac rezervoara i ulaznu ako je potrebno.
- Polako odvrnite poklopac rezervoara i uklonite ga.
- Pažljivo sipajte ulje za lanac testere.
Ne prosipajte ulje!
- Rukom zategnite poklopac rezervoara.
- Ako se prolje ulje za lanac testere: Uvek obrišite ulje.

Provera podmazivanja lanca

Ne koristite testeru bez odgovarajućeg podmazivanja lanca.

Neadekvatno podmazivanje će smanjiti radni vek testere.

- Proverite količinu ulja u rezervoaru.
- Pokrenite testeru (pogledajte odeljak "Sigurnost u radu").
- Držite lanac testere koji radi neko vreme približno 15cm iznad odgovarajuće površine.

Ako postoji adekvatno podmazivanje lanca, ulje koje izbacuje lanac testere će formirati lagani trag.

Napomena

Snabdevanje uljem za podmazivanje lanca može se menjati sa vijkom za podešavanje  (1 slika 29) (u zavisnosti od modela).

Ulje i benzin

Ulje

Koristite samo kvalitetno ulje, API klasifikacije TC (TSC-3), koje se nudi za dvotaktne motore sa vazдушnim hlađenjem.

Mešajte ulje za dvotaktne motore prema uputstvu, u kontejner, 1:25 (4%).

Benzin

Opasnost

Pod određenim uslovima benzin je izuzetno zapaljiv i eksplozivan.

- Sipajte gorivo samo u dobro provetrenom okruženju i sa ugašenim motorom.
Ne pušite u blizini rezervoara ili tamo gde je skladišteno gorivo i ugasite sve izvore paljenja.
- Nemojte prepuniti rezervoar za gorivo (ne sme biti goriva u ulaznoj mlaznici). Nakon punjenja, proverite da li je poklopac rezervoara zatvoren i obezbeđen.
- Kada sipate gorivo, vodite računa da ne prospete gorivo.
Prosuto gorivo ili isparenja benzina mogu se zapaliti. Ako je gorivo prosuto, proverite da se površina osušila pre ponovnog pokretanja motora.
- Izbegavajte ponovni ili produženi kontakt sa kožom i udisanje isparenja.

Uputstvo za mešanje benzina i ulja

Staro i/ili pogrešno mešano gorivo su glavni razlozi da napajanje testere ne radi ispravno. Uvek koristite čist, svež bezolovni benzin (ne stariji od 30 dana, minimalni oktanski broj 95). Precizno pratite uputstva za ispravnu mešavinu benzin/ulje. Pravilno pomešati ulje za dvotaktne motore i bezolovni benzin u odnosu, 1:25 (4%). Nemojte mešati direktno u rezervoaru.

Dopunjavanje goriva (Slika 8)

- Postavite električni alat bezbedno na tlo sa poklopcem rezervoara (14) na gore.
- Uklonite poklopac rezervoara.
- Napunite rezervoar za gorivo mešavinom benzin/ulje do približno 80% napunjenosti. Nikada nemojte prepuniti rezervoar!
- Čvrsto zatvorite rezervoar za gorivo.
- Pre pokretanja motora, pomerite testeru oko 10m dalje od mesta sipanja goriva.

Bezbednost u radu

Opasnost od povreda!

Testera se može pokrenuti samo ako nema nikakvih kvarova ili oštećenja. Ako je neki deo neispravan, mora se zameniti pre ponovnog korišćenja testere.

Pre pokretanja električnog alata

Proverite sigurnosne uređaje i da li je testera u bezbednom stanju:

- Proverite da li su svi delovi zategnuti i proverite da li ima vidljivih nedostataka.
- Proverite da li je zategnutost lanca na testeri ispravna.
- Proverite da li kočnica lanca funkcioniše.
- Napunite rezervoar mešavinom ulja i benzina.
- Napunite rezervoar uljem za lanac testere.
- Proverite da nema curenja.

Pokretanje motora (Slika 9)

Opasnost od povreda!

Kada se motor pokrene, gas se mora lagano aktivirati jednom tako da motor postigne ispravan broj obrtaja u praznom hodu i lanac testere se ne kreće u praznom hodu.





Oštećenje testere!

Izvučite kanap za startovanje maksimalno 50cm i polako ga rukom vodite nazad.

(Slika 10)

- Uklonite štitnik lanca i mača.
- Pomerite radni prekidač (8) na poziciju "I".
- Aktivirajte kočnicu lanca.

Startovanje hladnog motora

- Polako i do kraja pritisnite usisnu pumpu/prajmer (12) 7–10 puta. Gorivo mora biti vidljivo u pumpi. Ako to nije slučaj, zadržite pritiskom dok se gorivo ne vidi.
- Izvučite saug (13) do kraja .
- Postavite testeru na tlo i povucite kanap za pokretanje u kontrolisanom i neprekidnom kretanju  (sl. 9).
- Ako se motor ne pokrene kada je kanap startera naveden nazad: Ponovo pritisnite prigušnicu (13) .
- Povucite kanap za pokretanje u kontrolisanom i kontinuiranom kretanju  dok se motor ne pokrene.
- Pritisnite bravu za gas (10) i lagano aktivirajte gas (9).
- Otpustite kočnicu lanca.

Startovanje toplog motora

- Postavite testeru na tlo i povucite kanap za pokretanje u kontrolisanom i neprekidnom kretanju do početka paljenja motora  (slika 9).
- Pritisnite bravu za gas (10) i aktivirajte gas (9).

Napomena

Ako se motor ne pokrene nakon povlačenja kanapa za pokretanje 3-4 puta, ponovite ceo proces pokretanja kao što je opisano u odeljku "Pokretanje hladnog motora".

- Otpustite kočnicu lanca.
- Ostavite motor da radi 1 do 2 minuta da se zagreje.

Napomena

- Na nižim temperaturama motoru može biti potrebno duže da se zagreje i dostigne maksimalnu brzinu.
- Testera se pravilno zagrejala kada motor ubrzava bez zastoja.

Zaustavljanje motora (Slika 11)

- Otpustite gas (9). Ostavite motor da se ohladi na praznom hodu.
- Pomerite radnu stanicu (8) u položaj Stop [0].

Napomena

Da biste sprečili nenamerno pokretanje motora, uvek uklonite terminal za svećicu sa svećice ako testera ostaje bez nadzora.

Korišćenje testere

Pre upotrebe testere

- Pre početka rada proverite bezbednost testere (pogledajte odeljak "Pre pokretanja").
- Pre upotrebe testere, dobro se upoznajete tehnikom sečenja lančanim testerama. Informacije se mogu naći u stručnoj literaturi.
- Preporučujemo pohađanje odgovarajućih kurseva obuke.
- Koriste se objašnjenja data u odeljku "Osnovna tehnika rada" samo kao dodatak!

Pravilno držanje

Opasnost od povreda!

- Nikada ne radite na nestabilnom tlu!
 - Nikada ne radite iznad visine ramena!
 - Nikada ne radite dok stojite na merdevinama!
 - Nemojte se savijati previše napred kada radite!
 - Koristite testeru samo kada su vremenski uslovi i teren povoljni!
 - Stojte sa obe noge čvrsto na zemlji.
 - Čuvajte se prepreka u radnom području.
 - Prilikom rada uvek držite testeru sa obe ruke!
- Držitanje testere:
- Levom rukom na prednjoj ručki-desnom rukom na zadnjoj ručki.
 - U izbalansiranom položaju sa nogama čvrsto na zemlji.

Kako pravilno koristiti testeru!

Opasnost od povreda!

- Uvek ugasite motor pre nego što odložite testeru!
- Pregledajte radni prostor i uklonite sve prepreke.
- Pre početka rada proverite bezbednost testere (vidi odeljak "Pre puštanja u rad").
- Uhvatite testeru sa obe ruke kako je navedeno.
- Uvek secite na adekvatnoj brzini motora.

Nakon upotrebe

- Zaustavite motor.
- Sačekajte dok se svi rotirajući delovi ne zaustave.
- Postavite omotač na mehanizam za sečenje.
- Aktivirajte kočnicu lanca.
- Ostavite testeru da se ohladi.
- Uklonite terminal svećice.

Rizik od povratnog udara!

Do povratnog udarca dolazi ako gornja strana ili vrh mača testere dodirne drvo ili druge čvrste predmete. Uredaj se sa velikom energijom baca nazad ka korisniku, što može dovesti do izuzetno ozbiljnih povreda.

Opasnost od povreda!

- Pri radu sa testerom može doći do opasnih povratnih udara!
- Posledice mogu biti izuzetno ozbiljne čak i smrtonosne!
- Pre početka rada sa testerom, proverite da li je kočnica lanca u ispravnom stanju. (Slika 12).
- Uverite se da površina mača testere prikazana na dijagramu ne dodiruje drvo ili druge čvrste predmete.
- Da bi se smanjio rizik od povreda u slučaju povratnog trzaja, testera ima kočnicu lanca koju automatski pokreće povratni udar i odmah zaustavlja lanac.
- Iz bezbednosnih razloga uvek proverite da li kočnica lanca funkcioniše pre upotrebe testere.
- Ako su povratni udari manje snažni, kočnica lanca se možda neće aktivirati automatski.
- Iz tog razloga je važno da se testera čvrsto drži sa obe ruke.
- Rizik od povratnog udara može se pouzdano smanjiti samo oprezom i ispravnim metodom rada!

Osnovna tehnika rada

Opasnost od povreda!

Ovaj odeljak se bavi osnovnom tehnikom rada pri rukovanju testerom. Ovde date informacije ne zamenjuju opsežnu obuku i iskustvo specijaliste.

Izbegavajte svaki posao za koji niste adekvatno kvalifikovani! Nerazumno rukovanje testerom može dovesti do izuzetno ozbiljnih povreda pa čak i do smrti!

Tehnika sečenja

Sečenje povlačenjem (Slika 13)

- Ovom tehnikom donja strana mača testere seče od vrha do dna.
- Lanac testere gura testeru napred od korisnika.
- Prednja ivica testere čini oslonac koji upija sile koje nastaju prilikom sečenja na stablu drveta.
- U sečenju povlačenjem korisnik ima mnogo više kontrole nad snagom alata i može bolje da izbegne povratne udarce.
- Zbog toga je poželjno koristiti ovu tehniku sečenja.

Sečenje guranjem (Slika 14)

- Ovom tehnikom gornja strana mača testere seče odozdo prema gore.
- Lanac testere gura testeru unazad prema korisniku.
- Ako se mač testere zaglavi, testera se može baciti nazad prema korisniku sa velikom snagom.
- Ako korisnik ne iskoristi svoju fizičku snagu da nadoknadi silu lanca testere koja gura unazad, postoji opasnost će samo vrh mača testere doći u kontakt sa drveto i uzrokovati povratni udarac.

Obaranje drveta

Opasnost od povreda!

Radove na seči i podizanju ivica mogu izvoditi samo obučene osobe!

Postoji opasnost od povreda opasnih po život! (Slika 15)

Pre početka radova na seči, uverite se da:

- U zoni pada (A) drveta nema neovlašćenih lica i životinja.
- Postoji put za bekstvo bez prepreka za sve uključene. Ljude povući (B) pod uglom suprotnim od smeru pada.
- Područje oko stabla da je bez prepreka (opasnost od spoticanja!).
- Sledeće radno mesto udaljeno je najmanje dve i po dužine drveta.

Pre nego što oborite drvo, proverite u kom pravcu će drvo pasti i obezbedite da nema ni objekata ni osoba ni životinja na udaljenosti od 2½ dužine drveta.

Slika 16

Drvo se seče u dve faze (Slika 16):

- Urežite stablo za približno jednu trećinu njegovog prečnika na strani pravca pada (1).

- Na suprotnoj strani napraviti rez za obaranje (2) koji mora biti nešto više od zareza (oko 3–5 cm).

Opasnost od povreda!

Nikad ne secite stablo drveta do kraja.

Područje (C, slika 16) koristi se kao „šarka“ i obezbeđuje definisan pravac pada.

Prilikom obaranja stanite samo uz ivicu drveta koje treba da se obori!

Postoji opasnost od povreda opasnih po život!

Debla leže ravno na tlu

- Isecite do pola u deblu, pa se okrenite i secite sa suprotne strane.

Oštećenje testere!

Kada sečete kroz stablo, uverite se da mač testere ne dodiruje tlo!

Podržani trupci

Preporučujemo da poduprete debla, koja će biti sečena sa podupiračem za sečenje. Ako to nije moguće, deblu treba podići i osloniti uz pomoć potpornih grana ili preko nosača blokova. (Slika 17).

U oblasti A prvi rez približno jedna trećina prečnika debla od od vrha do dna, a zatim završite rez odozdo prema gore.

U području B prvo iseći približno jednu trećina prečnika debla od odozdo prema vrhu, a zatim preseći odozgo.

Opasnost od povreda!

Ne secite stabla koja su pod tenzijom! Cepanje drveta ili zaglavljivanje mač testere može dovesti do izuzetno ozbiljnih povreda!

Uklanjanje grana

- Uvek radite na strani suprotnoj od dotične grane.

- Počnite od dna stabla i krenite prema gore.

- Uvek vodite testeru od vrha do dna kroz drvo.

- Kada podičete stablo koja leže ravno na tlu, uvek prvo odsecite grane okrenute prema gore.

Nemojte seći kroz potporne grane dok ne bude deblu isečeno na dužine.

Opasnost od povreda!

Grane koje su oslonjene ili pod zatezanjem mogu se zabiti u lanac testere!

Rad sa motornom testerom za održavanje stabala sa užetom i kaišem za nošenje

Opasnost od povrede!

Motornu testeru smeju da koriste samo obučene osobe.

Korisnik motorne testere za održavanje drveća koji radi na visini uz korišćenje užeta i trake za nošenje nikada ne bi trebalo da rade sami. Trebalo bi da uvek budete osoba na zemlji sa odgovarajućom obukom za hitne slučajeve, dostupna za pomoć.

Korisnik generalno treba da bude obučen za bezbedno penjanje i tehnike radnog položaja i treba da budu opremljene trakom za nošenje, užadima, omčama, karabinerima i drugom opremom potrebnom za održavanje bezbednog i ispravnog radnog položaja kako za sebe tako i za za testeru.

Priprema testere za upotrebu (Slika 18)

Motorna testera treba da bude testirana, napunjena, pokrenuta i zagrejana od strane osobe na tlu, a zatim da se isključi pre nego što bude podignuta do korisnika u stablu.

Lančana testera mora biti opremljena odgovarajućom omčom koja će to omogućiti da se pričvrsti na kaiš za nošenje korisnika:

- Omča treba da se pričvrsti za mehanizam za kačenje na zadnjoj strani testere;

- Moraju se staviti na raspolaganje odgovarajući karabineri posredno (pomoću omče) i neposredno (sredstvom mehanizma za kačenje motorne testere) pričvrstiti testeru na kaiš za nošenje korisnika.

- Proverite da li je lančana testera bezbedno pričvršćena kada je podignuta do korisnika;

- Uverite se da je motorna testera prethodno pričvršćena za traku za nošenje pre oslobađanja od užeta za podizanje.

Primer koji pokazuje pričvršćivanje lančane testere za drvo i održavanje kaiša za nošenje korisnika (Slika 19)

Pričvrstite traku za nošenje odgovarajućim karabinerom za mehanizam (20, sl. 1) na motornoj testeri. Mogućnost pričvršćivanja lančane testere direktno na traku za nošenje smanjuje se rizik od oštećenja opreme prilikom kretanja na drvetu. Motornu testeru uvek treba isključiti kada je direktno pričvršćena za traku za nošenje.

Motornu testeru treba priključiti samo na preporučeni mehanizmi za kačenje na traku za nošenje. Ovo može biti u sredini (prednji ili zadnji) ili sa strane.

Kad god je to moguće, lančanu testeru treba postaviti na središnji zadnji deo središnja tačka trake za nošenje kako bi se držala dalje od užadi za penjanje i da bi se težina držala centralno ispod kičme korisnika.

Primer koji pokazuje pričvršćivanje lančane testere za održavanje drveća do središnje zadnje sredine trake za nošenje. (slika 20)

Ako se lančana testera pomera sa jednog mehanizma za kačenje na drugi, korisnik treba da se uveri da je motorna testera pričvršćena u novom položaju pre nego što je oslobodite od prethodnog mehanizma.

Korišćenje lančane testere na drvetu

Analiza nezgoda sa ovom motornom testerom prilikom održavanja stabala pokazuje da su glavni uzroci nepravilno rukovanje motornom testerom jednom rukom.

U većini nezgoda korisnik ne pretpostavlja siguran radni položaj koji mu omogućava da drži lančanu testeru za obe ručke što dovodi do povećanog rizika od povreda kao rezultat sledećeg:

- Nedostatak čvrstog držanja kada se lančana testera odbije;
- Nedostatak kontrole nad motornom testerom što joj olakšava da dođe u kontakt sa užadima za penjanje i telom korisnika (posebno leva šaka i ruka);
- Gubitak kontrole zbog nebezbednog radnog položaja i samim tim kontakta sa motornom testerom (neočekivani pokreti tokom rada sa motornom testerom).

Bezbedan radni položaj za rad sa dve ruke

- Nikada ne secite grane koje se nalaze iznad ruku ili šaka (Slika 21).
- Nikada ne secite sa potpuno ispruženim rukama (Slika 22).
- Nikada ne secite grane koje su van domašaja.

Da biste osigurali da se motorna testera može držati sa obe ruke, korisnik uvek treba da pokuša da zauzme bezbedan radni položaj (Slika 23) u kome se testera može voditi na sledeći način:

- U visini kukova pri sečenju horizontalnih predmeta
- U visini stomaka pri sečenju vertikalnih predmeta.

Primer preusmeravanja glavnog užeta preko mehanizma dodatnog vešanja (Slika 24)

Ako korisnik radi blizu vertikalnog stabla sa manjom bočnom silom do radnog položaja, sigurno uporište može biti dovoljno da obezbedi bezbedan radni položaj. Čim se korisnik udalji od stabla, moraju se preduzeti dodatne mere kako bi se smanjile rastuće bočne sile ili suzbile takve.

Na primer, preusmeravanjem glavnog užeta preko mehanizma dodatnog vešanja ili upotrebom podesive omče koja vodi od uprtača do dodatnog mehanizma za kačenje.

Primer uzengija napravljenog korišćenjem beskrajne omče (Slika 25)

Da bi se postiglo dobro uporište u radnom položaju, beskonačna omča se može privremeno koristiti kao potporna uzengija.

Pokretanje lančane testere na drvetu

Prilikom pokretanja motorne testere na drvetu, korisnik mora:

- Aktivirati kočnicu lanca pre startovanja;
- Držati motornu testeru sa leve ili desne strane tela kada startuje;
- Držite motornu testeru sa leve strane sa levom rukom na prednjoj drški i lančanu testeru okrenute od tela dok u desnoj ruci držite startno užje ili
- Držite lančanu testeru sa desne strane desnom rukom za jednu od dve ručke i lančanu testeru okrenutu od

tela držeći startno uže u levoj ruci.

Kočnicu lanca uvek treba aktivirati pre rada lančane testera kada se spušta na uže za nošenje.

Pre nego što izvrši teške radove sečenja, korisnik uvek treba se uveriti da motorna testera ima dovoljno goriva.

Rukovanje motornom testerom jednom rukom (Slika 26)

Korisnici ne bi trebalo da koriste motornu testeru jednom rukom za održavanje drveta u nestabilnim radnim položajima ili umesto ručne testere za skidanje vrhova grana sa malim prečnikom.

Lančane testere za održavanje drveća treba koristiti jednom rukom samo ako:

- Nije moguće da korisnik postigne radni položaj koji će omogućiti upotrebu dve ruke,
- Potrebno je jednom rukom obezbediti radni položaj, i
- Motorna testera se koristi u potpuno opruženom položaju, pod pravim uglom da nije u skladu sa telom korisnika.

Korisnici nikada ne bi trebali:

- Seći sa povratnom površinom na vrhu vodilice lanca testere,
- Držati se za granu koju seku, ili
- Pokušati hvatanje predmeta koji padaju.

Oslobađanje zaglavljene lančane testere

Ako se lančana testera zaglavi tokom sečenja, korisnik treba da:

- Ugasi motornu testeru, bezbedno je pričvrsti za unutrašnju stranu drveta (tj. za deblo) ili za posebno radno uže,
- Izvucite lančanu testeru iz žleba uz podizanje grane koliko god je potrebno, i
- Ako je potrebno, upotrebite ručnu ili drugu lančanu testeru da otpustite zaglavljenu lančanu testeru tako što ćete odrezati granu na udaljenosti od najmanje 30 cm od zaglavljene motorne testere.

Bez obzira da li se za oslobađanje zaglavljene motorne testerakoristi ručna ili lančana testera, rezovi za oslobađanje lančane testere treba da budu uvek napravljeni spolja (prema vrhovima grana) kako bi se uverili da motorna testera ne padne zajedno sa odsečenim delovima i još više zakomplikovali situaciju.

Održavanje i čišćenje

Opasnost

Za zaštitu od povreda pre svih radova na uređaju:

- Ugasite motor
- Sačekajte dok se svi rotirajući delovi ne zaustave.
- Uklonite terminal svećice,
- Ostavite motor da se ohladi (oko 30 minuta).

Nosite zaštitne rukavice!

U interesu sopstvene bezbednosti!

Sami obavljajte samo ovde opisane radove na održavanju. Svi ostali radovi, posebno održavanje i popravke motora, moraju biti obavljani od strane ovlašćenog servisa.

Nepravilan rad može oštetiti testeru i dovesti do povreda.

Pregled čišćenja i održavanja

Nakon upotrebe električnog alata:

- Očistite uređaj.
- Očistite filter za vazduh.

Redovno zatežite lanac testere

- U zavisnosti od uslova primene.
- Očistite žleb za vodicu ulja u maču testere.
- Ponovo naoštrite lanac testere.
- Proverite nivo ulja za lanac testere, dopunite ako je potrebno.

Čišćenje

Opres

- Ne prskajte testeru vodom.

- Očistite uređaj nakon svake upotrebe. Neodgovarajuće čišćenje uređaja može oštetiti materijale i uzrokovati kvarove.

Čišćenje uređaja

- Održavajte ventilacione proreze čistim i bez prašine.
- Očistite uređaj vlažnom krpom i mekom četkom.
- Upotrebom četke uklonite svu prljavštinu između rebara za hlađenje motora.

Čišćenje zaptivke poklopca rezervoara

- Redovno čistite zaptivku poklopca rezervoara i zamenite ako je oštećena.

Čišćenje žleba vodiča za ulje u maču testere

- Skinite mač testere.
- Uklonite prljavštinu iz žleba vodiča za ulje pomoću odgovarajućeg alata. (Koristite plastične lopatice, a ne čelični alat!)
- Ponovo pričvrstite mač testere.

Servisiranje

Zatezanje lanca testere (Slika 6)

- Olabavite maticu (19) (pritegnuto rukom).
- Lagano podignite vrh mača testere i držite.
- Zategnite vijak za zatezanje lanca (18) dok lanac nije postavljen čvrsto uz donju stranu mača testere.
- Zategnite maticu (19). Lanac je pravilno zategnut kada se može podići za oko 5 mm na sredini mača testere.

Oštrenje lanca testere

Potrebni su specijalni alati za oštrenje lanca testere i garantovanje da su sečiva lanca naoštrena pod pravim uglom i na odgovarajuću dubinu. Preporučujemo da lanac testere oštiri stručno lice.

Čišćenje filtera za vazduh (Slika 27)

- Otvorite poklopac vazdušnog filtera: Otpustite dugme za zaključavanje (7) okretanjem u smeru suprotnom od kazaljke na satu i uklonite poklopac (6).
- Uklonite filter za vazduh (24).
- Uklonite prašinu nežnim udarcem po filteru.
- Temeljno očistite filter tako što ćete ga oprati u nezapaljivoj posudi sa tečnošću za čišćenje (topli rastvor sapuna). Zatim ostavite da se osuši.
- Ponovo umetnite filter za vazduh i zatvorite poklopac (6).

Napomena

Ako se testera koristi bez filtera za vazduh, saobraznost će biti poništena.

Provera/zamena svećice

Koristite samo originalne svećice ili one koje je odobrio proizvođač.

Tačan razmak između elektroda je 0.6-0.7 mm.

Nakon svakih 25 radnih sati izvadite svećicu i proverite njeno stanje.

- Ugasite motor i ostavite da se ohladi. (Slika 27).
- Otvorite poklopac vazdušnog filtera: Otpustite dugme za zaključavanje (7) okretanjem u smeru suprotnom od kazaljke na satu i uklonite poklopac (6).
- Uklonite terminal svećice (25).
- Uklonite prljavštinu oko svećice.
- Koristeći ključ za svećice, odvrnite svećicu u smeru suprotnom od kazaljke na satu.
- Proverite/podesite razmak između elektroda od 0.6-0.7 mm (Slika 28).

Napomena

Zamenite oštećenu, čađavu ili prijavu svećicu.

- Uvrnite svećicu rukom i zategnite je obrtnim momentom od 12.3-13.5 Nm. Nemojte zatezati previše jako.

Prevoz uređaja

Korišćenje vozila

Pre transporta uređaja na ili u vozilu:

- Pre transporta testere ostavite je da se ohladi.
- Ispraznite rezervoar za gorivo pre transporta testere!
Poklopac za punjenje mora biti dobro zatvoren.
- Ispustite ulje za podmazivanje lanca iz testere.
- Aktivirajte kočnicu lanca.
- Postavite omotač (štitnik) na mehanizam za sečenje.
- Osigurajte testeru kako biste sprečili njeno pomerenje tokom transporta.

Kratke udaljenosti

- Postavite omotač (štitnik) na mehanizam za sečenje.
- Aktivirajte kočnicu lanca.
- Nosite testeru držeći za rukohvat.

Isključivanje testere

Oprez

Oštećenje materijala uređaja!

Držite uređaj samo u čistim i suvim prostorijama kada je motor hladan. Tokom dužeg skladištenja, npr. zimi, obezbedite da uređaj bude zaštićen od rđe.

Na kraju sezone ili kada se uređaj neće koristiti duže od mesec dana:

- Očistite uređaj.
- Za duži period neupotrebe uvek ispraznite ulje za podmazivanje lanca iz testere.
- Istočite svo gorivo iz rezervoara i sipajte u posudu sa istom dvotaktnom mešavinom. Nemojte koristiti gorivo koje je prethodno bilo na čuvaju duže od 30 dana.
- Da biste zaštitili metalne delove od rđe, sve ih obrišite krpom naujlenom sredstvom (ulje bez smole) ili nanesite uljni sprej.
- Postavite omotač (štitnik) na mehanizam za sečenje.
- Čuvajte testeru na suvom mestu.

Tehnički podaci

Zapremina cilindra motora:	25.4 ccm
Maksimalna snaga:	0.9kW/7500 o/min
Broj obrtaja u praznom hodu:	3000 o/min
Maksimalna dužina sečenja:	300 mm
Maksimalni broj obrtaja kod sečenja:	11000 o/min
Zapremina rezervoara ulja za lanac:	140 ml
Zapremina rezervoara za gorivo:	200 ml
Anti vibracijska funkcija:	DA
Pogonski zupčanik lanca:	6 zuba x 3/8"
Kočnica lanca:	DA
Kvačilo:	DA
Automatsko podmazivanje lanca:	DA
Novo zvučne snage L_{WA} :	110 dB(A); K=3dB(A)
Nivo zvučnog pritiska L_{pA} :	96 dB(A); K=3dB(A)
Nivo vibracija na prednjem rukohvatu a_h :	13 m/s ² ; K=1.5m/s ²

Rešavanje problema

Često se javljaju problemi dok koristite svoj uređaj, jednostavnih uzroka koje treba da znate i koje biste trebali moći sami da otklonite. U slučaju sumnje, vaš ovlašćeni servis će vam rado pomoći.

Problem	Uzrok	Mera
Motor neće da startuje	Radni prekidač je u položaju (0)	Postavite prekidač u položaju (I)
	Rezervoar goriva prazan.	Napunite rezervoar goriva.
	Usisna pumpa nije pritisnuta dovoljno puta.	Polako pritisnite usisnu pumpu oko 10 puta.
	Saug nije aktiviran.	Aktivirajte saug.
	Motor "poplavljen" gorivom.	Ponovite proces pokretanja bez aktiviranja sauga.
	Staro ili pogrešno mešano gorivo.	Ispraznite rezervoar/napunite svežom mešavinom goriva.
Motor ne radi ravnomerno u praznom hodu	Zaprljana svećica.	Očistite ili zamenite svećicu.
	Vazdušni filter blokiran.	Očistite ili zamenite vazdušni filter
	Staro ili pogrešno mešano gorivo.	Ispraznite rezervoar/napunite svežom mešavinom goriva.
	Karburator pogrešno podešen.	Podesiti karburator u ovlašćenom servisu.
	Filter goriva zaprljan.	Zamenite filter goriva u ovlašćenom servisu.
Motor ne ubrzava	Staro ili pogrešno mešano gorivo.	Ispraznite rezervoar/napunite svežom mešavinom goriva.
	Karburator pogrešno podešen.	Podesiti karburator u ovlašćenom servisu.
Jake vibracije	Oštećeni rezni ili pogonski delovi	Odmah isključite testeru. Neka ovlašćeni servis zameni neispravne delove.
	Rezervoar ulja prazan.	Napunite rezervoar sa uljem za lanac.
Ne izlazi ulje za lanac	Ulje za lanac ne odgovara specifikaciji.	Zamenite neispravno ulje za lanac
	Dovod ulja blokiran	Očistite dovod ulja.
Neadekvatne performanse sečenja	Lanac je tup.	Štručnjak da naoštiri lanac
	Lanac je oštećen	Zamenite oštećeni lanac.



Zaštita životne sredine

Nakon isteka radnog veka uređaja, ne odlažite ga skupa sa redovnim kućnim otpadom, nego ga predajte u vama najbliži centar za reciklžu. Na taj način ćete sačuvati vašu životnu sredinu i obezbediti sirovine za buduću proizvodnju.

NAPOMENA: Ovo uputstvo je rađeno isključivo za srpsko tržište i kao takvo je originalno.

UPUTSTVO IZDAO: Womax, Herman-Voith Straße 4, 89522 Heidenheim, Nemačka

EC deklaracija o usaglašenosti

(prevod)

Mi proizvođač,

Womax

Herman-Voith Strasse 4, 89522 Heidenheim, Germany

ovim izjavljujemo da su mašine opisane u nastavku u skladu sa relevantnim osnovnim bezbednosnim i zdravstvenim zahtevima EU direktiva, kako u svom osnovnom dizajnu i konstrukciji, tako i u verziji koju smo stavili u promet. Ova izjava prestaje da važi ako se mašina modifikuje bez našeg prethodnog odobrenja.

Relevantne EU direktive:

- EMC direktiva 2014/30/EU
- MD direktiva 2006/42/EC

Naziv mašine: **Testera lančana benzinska**

Tip/Model: **W-KS 1500-1 B; W-KS 2200-1 B; W-KS 3000-1 B; W-KS 3200 B**

Robna marka: **Womax**

Glavne karakteristike:

W-KS 1500-1 B: Maks. snaga: 0.9kW/7500o/min; Zapremina motora: 25.4cc; Dužina sečenja: 300mm

W-KS 2200-1 B: Maks. snaga: 2.2kW/7500o/min; Zapremina motora: 52cc; Dužina sečenja: 455mm

W-KS 3000-1 B: Maks. snaga: 2.4kW/7500o/min; Zapremina motora: 58cc; Dužina sečenja: 500mm

W-KS 3200 B: Maks. snaga: 3.2kW/7500o/min; Zapremina motora: 58cc; Dužina sečenja: 550mm

Za ove modele izdati su sertifikati: 0H210323.WJTU056 i 0H210323.WJTU055

od strane: Ente Certificazione Macchine Srl, Via Ca' Bella, 243-Loc. Castello di Serravalle, 40053 Valsamoggia (BO), Italija.

Primenjeni usaglašeni standardi:

EN ISO 14982:2009

EN ISO 11681-1:2011

EN ISO 12100:2010

Sva tehnička dokumentacija se nalazi u sedištu kompanije Womax, Herman-Voith Strasse 4, 89522 Heidenheim, Nemačka.

Lice odgovorno za tehničku dokumentaciju je gospodin Branislav Cvijanović.

Heidenheim,

Datum: 19.01.2022.

Branislav Cvijanović

Direktor

PRAVA POTROŠAČA

Poštovani potrošači,

Kupili ste proizvod: **MOTORNA TESTERA BENZINSKA LANČANA**,

koji je uvezlo **WOBY HAUS DOO**, Braće Ribnikar 55, 21000 Novi Sad,

tip: **W-KS 1500-1 B**, fabrički broj: _____, datum proizvodnje _____.

Datum fiskalnog računa: _____, broj fiskalnog računa: _____.

Naziv i adresa trgovca i pečat: _____

(M.P.)

DA BISTE UVEK ZNALI SVOJA PRAVA U VEZI SA SAOBRAZNOŠĆU PROIZVODA KOJI STE KUPILI, A I RADI LAKŠE IDENTIFIKACIJE PROIZVODA I DATUMA PRODAJE, PREPORUČUJEMO VAM DA SAČUVATE OVAJ DOKUMENT!

Ovom kupovinom stekli ste sva prava o saobraznosti propisana članom 50. – 52. Zakona o zaštiti potrošača („Službeni glasnik RS“ br. 62/2014) koja ovaj proizvod sadrži.

Ako roba koju ste kupili nije saobrazna ugovoru, obratite se trgovcu kod koga ste robu kupili, u roku od **2 godine** od dana kupovine i imate pravo da zahtevate da Vam otkloni nesaobraznost u primerenom roku, opravkom ili zamenom bez naknade, ili ukoliko ne ostvarite pravo na opravku, ili zamenu u primerenom roku, imate pravo da raskinete ugovor (povraćaj novca).

Trgovac kome ste izjavili reklamaciju dužan je da Vam odgovori najkasnije u roku od 8 dana od dana prijema reklamacije, sa izjašnjenjem o podnetom zahtevu i predlogom njegovog rešavanja.

U slučaju prihvatanja reklamacije, sve troškove potrebne za otklanjanje nesaobraznosti proizvoda, kao i troškove prevoza nesaobraznog proizvoda, snosi će trgovac.

Za sve informacije i u cilju što bržeg i efikasnijeg rešavanja eventualnih problema, preporučujemo Vam usluge ovlašćenog servisa koji je naveden u Uputstvu za upotrebu.

U svrhu što bolje i kvalitetnije eksploatacije ovog proizvoda, molimo Vas da proizvod koristite u skladu sa uputstvom za upotrebu kao i da ga ne izlažete uslovima koji mogu da onemoguće ili umanje saobraznost (prašina, vlaga, toplota, pad, udar i slični uslovi ili faktori).

Ovim dokumentom prestaje važnost svih garantnih dokumenata koje eventualno dobijete prilikom kupovine, a nalaze se upakovani uz robu.

NAPOMENA: Ovaj proizvod je namenjen isključivo za kućnu upotrebu i tretira se kao hobi alat. Svaka reklamacija za koju se ustanovi da je nastala upotrebom u profesionalne svrhe, smatraće se zloupotrebom i odstupanjem od predviđene namene i biće odbijena.

**Ovaj alat je namenjen ISKLJUČIVO ZA KUĆNU UPOTREBU
i kao takvog ga treba koristiti**

**Potrošači molimo Vas da obratite pažnju
na sledeće tačke i pojave o kojima treba voditi računa
i izbegavati ih tokom upotrebe uređaja:**

1. Nestručna upotreba ili zloupotreba koja uzrokuje preopterećenje mašine usled dejstva prekomerne sile (pregrevanje motora) ili upotreba neodgovarajućih alata za datu mašinu (npr. neodgovarajući lanac, mač, svećica...).
2. Oštećenja nastala usled dejstva stranih tela (npr. peska, prašine, kamenja, opiljaka i sl.).
3. Oštećenja nastala kao rezultat nemara korisnika, neredovnog održavanja i čišćenja alata.
4. Oštećenja nastala usled ne pridržavanja uputstva za upotrebu ili pogrešnog korišćenja, kao i usled normalnog predviđenog trošenja habanjem prilikom normalne upotrebe.
5. Oštećenja nastala padom, udarom ili dejstvom agresivnog hemijskog ili toplotnog dejstva.
6. Oštećenja nastala usled nedovoljnog ili neredovnog podmazivanja.
7. Ukoliko je alat delimično ili potpuno otvaran od strane neovlašćenih lica ili servisa, kao i neovlašćeni zahvati na uređaju.
8. Oštećenja nastala usled korišćenja neodgovarajuće smese goriva ili neodgovarajućeg ulja za podmazivanje lanca.
9. Ukoliko fabrička etiketa sa osnovnim podacima o mašini nedostaje ili je usled nepravilnog odnosa prema alatu pohabana do nečitljivosti ili neprepoznatljivosti.

Nije predviđeno da ovaj aparat upotrebljavaju osobe (uključujući i decu) sa smanjenim fizičkim, motoričkim i mentalnim sposobnostima ili osobe ograničenih znanja i iskustava bez prisustva osobe zadužene za njihovu bezbednost, odnosno staranje.

Deca se ne smeju igrati ovakvim aparatima.

SERVISER:

WOBY HAUS d.o.o.
NOVI SAD
Rumenački put bb
Tel: 021/ 22-16-990
Fax: 021/ 22-16-957
e-mail: servis@wobyhaus.co.rs

UVOZNIK:

WOBY HAUS d.o.o.
NOVI SAD
Braće Ribnikar 55
Tel: 021/ 47-222-12
Fax: 021/ 47-222-17
e-mail: info@wobyhaus.co.rs

Proizvođač: Womax, Herman-Voith Straße 4, 89522 Heidenheim, Nemačka