

# Womax

SRB

## UPUTSTVO ZA UPOTREBU

Kosačica električna

W-EM 1600-1

W-EM 1800-1



785.162.00 / 785.182.00

**Tehnički podaci**

**W-EM 1600-1**

Napon: ----- 230V~ 50Hz  
 Broj obrtaja motora:----- 2800-3300 /min  
 Snaga: ----- 1600 W  
 Širina otkosa:----- 380 mm  
 Zapremina džaka za travu:----- 35 l  
 Visine košenja:-- 25-75 cm (6 položaja, centralno)  
 Vrsta zaštite:----- IPX4  
 Klasa zaštite:----- II  
 Nivo zvučnog pritiska  $L_{pA}$ :----- 76,5 dB(A)  
 Nivo zvučne snage  $L_{WA}$ :----- 96 dB(A)  
 Faktor nesigurnosti K:----- 3 dB(A)  
 Nivo vibracija na rukohvatu  $a_h$ :----- 3,8 m/s<sup>2</sup>  
 Faktor nesigurnosti K:----- 1,5 m/s<sup>2</sup>

**W-EM 1800-1**

Napon: ----- 230V~ 50Hz  
 Broj obrtaja motora:----- 2800-3300 /min  
 Snaga: ----- 1800 W  
 Širina otkosa:----- 440 mm  
 Zapremina džaka za travu:----- 45 l  
 Visine košenja:-- 25-75 cm (6 položaja, centralno)  
 Vrsta zaštite:----- IPX4  
 Klasa zaštite:----- II  
 Nivo zvučnog pritiska  $L_{pA}$ :----- 76,5 dB(A)  
 Nivo zvučne snage  $L_{WA}$ :----- 96 dB(A)  
 Faktor nesigurnosti K:----- 3 dB(A)  
 Nivo vibracija na rukohvatu  $a_h$ :----- 3,8 m/s<sup>2</sup>  
 Faktor nesigurnosti K:----- 1,5 m/s<sup>2</sup>

Nosite zaštitu za uši od buke. Buka može da utiče na gubitak sluha.



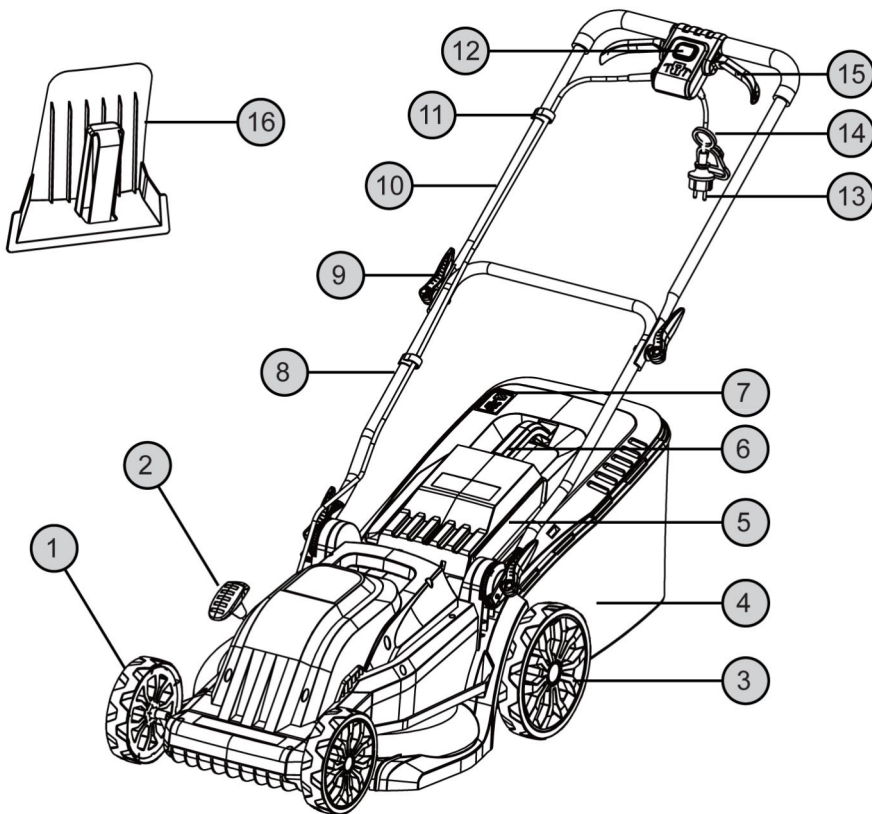







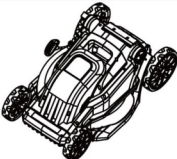

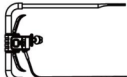
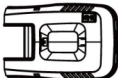
**Opis**

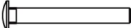

1. Prednji točkovi
2. Poluga za podešavanje visine košenja (centralno)
3. Zadnji točkovi
4. Koš za travu
5. Zadnji poklopac
6. Ručka gornjeg poklopca
7. Indikator napunjenosti koša za travu
8. Donji rukohvat
9. Brza stezaljka rukohvata
10. Gornji rukohvat
11. Vodilica kabla
12. Startno dugme
13. Napojni utikač
14. Strujni kabel
15. Startna ručica
16. Čep

### Sačuvajte ova uputstva za buduću upotrebu

Ovaj priručnik sadrži važna uputstva za bezbedan rad. Pročitajte sva uputstva i pratite ih tokom upotrebe ovog proizvoda.

Paking lista		
Naziv	Slika	Komada
Kosačica		1
Donji rukohvat		1
Gornji rukohvat sklop		1
Koš za travu sklop		1
Ručka		1
Vijak		2
Ravna podloška		2
Brza stezaljka rukohvata		4
Vodilica kabla		2
Podrška zadnjeg poklopca		1
Čep		1
Ključ		1
Uputstvo		1

## Namena

Ova električna kosilica je dizajnirana za privatno hobi košenje travnjaka u kucie i bašti. Mašina se može koristiti samo za propisanu svrhu. Svaka druga upotreba smatra se slučajem zloupotrebe. Korisnik/operator, a ne proizvođač biće odgovoran za bilo kakvu štetu ili povredu bilo koje vrste prouzrokovane kao rezultat ovoga. Imajte na umu da naša oprema nije dizajnirana za komercijalnu upotrebu, trgovinske ili industrijske primene. Naša servisna podrška će biti nevažeća ako se mašina koristi u komercijalnim, trgovinskim ili industrijskim poslovima ili u ekvivalentne svrhe.

## Bezbednosne informacije

### Pročitajte sva uputstva pre upotrebe ovog uređaja

Preporučujemo vam da ne menjate i/ili koristite ovaj alat za bilo koju aplikaciju osim onoga za šta je dizajniran. Ako imate bilo kakvih pitanja u vezi sa njegovom primenom, nemojte koristiti alat dok nas ne kontaktirate.

### Mere bezbednosti

Pažljivo pročitajte ovo uputstvo pre upotrebe kosilice. Sadrži važna uputstva za bezbednost, održavanje i rad. Pročitajte ova uputstva temeljno čak i ako ste već upoznati sa upotrebom kosilice.

### Lična bezbednost

- Ne koristite kosilicu kada ste umorni, bolesni ili pod uticajem lekova, alkohola ili droge.
- Uvek nosite zaštitni štít za lice ili naočare koje ispunjavaju zahteve ANSI Z87.1.
- Uvek nosite zaštitnu opremu kao što je odeća koja dobro pristaje (jakna, pantalone) rukavice, čizme sa čeličnim kapama i neklizajućim đonom. Ne nosite kratke pantalone, široku odeću, šalove, nakit, sandale ili ići bosi. Široka odeća se može zapetljati u grane ili kosilicu za travu.

### Upozorenje

Pročitajte sva bezbednosna upozorenja i uputstva. Kada koristite električne kosilice, uvek treba poštovati osnovne mere predostrožnosti kako bi se smanjio rizik od požara, oštećenja i povreda.

Sačuvajte sva upozorenja i uputstva za buduću upotrebu.

Izraz "električni alat" u upozorenjima odnosi se na vašu kosilicu za travu sa napajanjem pomoću kabla (220-240V).

### Za sve dvostruko izolovane kosačice

#### Rezervni delovi

Prilikom servisiranja koristite samo identične rezervne delove. Nemojte menjati utikač opreme, utičnicu za produžni kabl na bilo koji način.

### Posebna bezbednosna uputstva za električnu kosačicu

- Opasna okruženja – Ne koristite kosilice na vlažnim ili mokrim mestima.
- Ne kosite po kiši.
- Držite decu podalje – Svi posetioci treba da budu na bezbednoj udaljenosti od radnog prostora.
- Pravilno se oblačite – Ne nosite široku odeću ili nakit. Mogu se uhvatiti od strane pokretnih delova. Pri radu preporučuje se upotreba gumenih rukavica i neklizajuće obuće.
- Koristite zaštitne naočare – Pored toga, uvek koristite masku za lice ili prašinu ako je rad prašnjav.
- Koristite ispravan uređaj – Ne koristite kosilicu za bilo koji posao osim za onaj za koji je namenjena.

#### Produžni kabl

- Uverite se da je vaš komplet produžnih kablova u dobrom stanju. Kada koristite produžni kabl, obavezno koristite dovoljni prečnik da nosi struju koju će vaš proizvod povući. Kabel premalog prečnika će uzrokovati pad napona u mreži, što će rezultirati gubitkom struje i pregrevanja.
- Da biste smanjili verovatnoću odvajanja kabla kosilice od produžnog kabla tokom rada, koristite držač kabla opisan u ovom priručniku.
- Pažljivo rukujte kablom – Nikada nemojte da vučete kosilicu za kabl ili da je vučete za kabl da biste je isključili iz utičnice. Držite kabl dalje od izvora toplote, ulja i oštih ivica.

- Ne forsirajte kosilicu – radiće posao bolje i bezbednije po stopi za koju je dizajnirana.
- Ne preferujte – U svakom trenutku držite pravilan položaj i ravnotežu.
- Budite oprezni – Pazite šta radite. Koristite zdrav razum. Nemojte koristiti kosilicu kada ste umorni.
- Isključite kosilicu – Isključite kosilicu iz napajanja kada nije u upotrebi, pre servisiranja i prilikom zamene pribora kao što su sečiva i slično.
- Čuvajte kosilicu u zatvorenom prostoru – Kada se ne koristi, kosilicu treba čuvati u zatvorenom prostoru, na suvom i zatvorenom mestu – van domašaja dece.
- Pažljivo održavajte kosilicu – rezne ivice održavajte oštrom i čistim za najbolje i najbezbednije performanse. Pratite uputstva za podmazivanje i zamenu pribora. Pregledajte travnjak, povremeno kabel kosilice i ako je oštećen, neka ga popravi ovlašćeni servis. Povremeno pregledajte produžne kablove i zamenite ih ako su oštećeni. Držite ručke suvim, čistim i bez ulja i masti.
- Štitnike držati na mestu i u ispravnom stanju.
- Držite oštrice oštrije.
- Držite ruke i noge dalje od područja sečenja.
- Predmeti koje udari sečivo kosilice mogu izazvati teške povrede ljudi. Travnjak uvek treba pažljivo pregledati i očistiti od svih objekata pre svakog košenja.
- Ako kosilica udari u strani predmet, sledite ove korake:
  - Zaustavite kosilicu. Otpustite prekidač.
  - Isključite kabel za napajanje.
  - Pregledajte ima li oštećenja.
  - Popravite bilo kakvu štetu pre ponovnog pokretanja i upotrebe kosilice.
- Koristite samo identične zamenske oštrice.

## **Važna bezbednosna uputstva za električne kosačice**

### **Opšti rad**

- Pročitajte, razumite i sledite sva uputstva na mašini i prethodno navedena uputstva za pokretanje kosilice.
- Ne stavljajte ruke ili noge blizu ili ispod mašine. Držite podalje od otvora za pražnjenje na sve vreme.
- Dozvolite samo odgovornim odraslim osobama koje su upoznate sa ovim uputstvima da rade sa ovim proizvodom.
- Očistite oblast od predmeta, kao što su kamenje, žica, igračke itd., koje bi mogao sečivo da odbaci. Ostanite iza ručke kada motor radi.
- Uverite se da je oblast bez prolaznika pre nego što počnete da radite. Zaustavite mašinu ako neko uđe oblast rada.
- Nemojte rukovati mašinom bos ili dok nosite sandale. Uvek nosite zaštitnu obuću.
- Ne povlačite mašinu unazad osim ako je apsolutno neophodno. Uvek gledajte dole i iza pre i tokom kretanja unazad.
- Nikada ne usmeravajte ispušteni materijal prema bilo kome. Izbegavajte ispuštanje materijala na zid. Materijal se može odbiti nazad prema operateru. Zaustavite sečivo prilikom prelaska šljunkovite površine.
- Nemojte rukovati mašinom bez kompletnog sakupljača trave, štitnika za izbacivanje, zadnjeg štitnika ili drugih sigurnosnih zaštitni uređaja na mestu i u radu.
- Nikada ne ostavljajte mašinu koja radi bez nadzora.
- Zaustavite motor i sačekajte da se sečivo potpuno zaustavi pre čišćenja mašine, uklanjanja sakupljača trave ili otpušavanja štitnika za pražnjenje.
- Koristite mašinu samo na dnevnom svetlu ili dobrom veštačkom svetlu.
- Nemojte rukovati mašinom dok ste pod uticajem alkohola ili droga.
- Nikada nemojte raditi kosilicom po mokroj travi. Uvek budite sigurni u svoju poziciju; hodajte, nikad ne trčite.
- Ako mašina počne nenormalno da vibrira, zaustavite motor i proverite uzrok. Vibracija je generalno upozorenje na nevolje.
- Uvek nosite zaštitu za oči kada radite sa mašinom.
- Pogledajte uputstva proizvođača za pravilan rad i ugradnju dodatne opreme. Samo koristite pribor koji je odobrio proizvođač.

## Rad na kosinama

Nagibi su glavni faktor u vezi sa nezgodama klizanja i pada, što može dovesti do teških povreda.

Rad na svim padinama zahteva dodatni oprez. Ako se na padini osećate nelagodno, nemojte je kositi.

- Kositi preko lica padina; nikada gore-dole. Budite izuzetno oprezni kada menjate pravac na padinama.
- Pazite na rupe, rupe, izbočine, kamenje ili druge skrivene predmete. Neravni teren može prouzrokovati nesreće sa okliznućem i padom. Visoka trava može sakriti prepreke.
- Ne kosite na mokroj travi ili preferano strmim padinama. Loša podloga može dovesti do klizanja i pada i nezgoda.
- Ne kosite u blizini spusta, jarkova ili nasipa. Možete izgubiti oslonac ili balans.

## Deca

Tragične nezgode mogu nastati ako operater nije upozoren na prisustvo dece. Decu često privlače mašina i aktivnost košenja. Nikad ne pretpostavljajte da će deca ostatu tamo gde ste ih poslednji put videli.

- Držite deca dalje od radnog prostora i nadgledajte ih od strane odgovorne odrasle osobe.
- Budite oprezni i zaustavite kosilicu ako dete uđe u radni prostor.
- Nikada ne dozvolite detetu da upravlja kosilicom.
- Budite izuzetno oprezni kada obilazite "mrtve" tačke, drveće, žbunje ili bilo koju drugu strukturu to bi vas moglo sprečiti da vidite prisutno dete.

## Servis

### Opšti servis

- Držite sve matice i vijke čvrsto zategnute kako biste bili sigurni da je oprema u bezbednom radnom stanju.
- Nikada nemojte dirati u sigurnosne uređaje. Redovno proveravajte njihov pravilan rad.
- Čuvajte mašinu bez naslaga trave, lišća ili drugog otpada.
- Ako udarite u strani predmet, zaustavite se i pregledajte mašinu. Popravite ako je potrebno, pre početka.
- Nikada nemojte vršiti nikakva podešavanja ili popravke dok motor radi.
- Uvek isključite električne kosilice pre podešavanja, čišćenja ili popravke.
- Često proveravajte komponente sakupljača trave i štitnik za pražnjenje i zamenite delove koje preporučuje proizvođač, kada je potrebno.
- Oštrice kosilice su oštre. Zamotajte sečivo ili nosite rukavice i budite posebno oprezni prilikom servisiranja.
- Održavajte ili zamenite bezbednosne nalepnice i nalepnice sa uputstvima, po potrebi.

### Kada radite sa kosilicom

Kada radite sa ili na mašini morate nositi zaštitnu odeću, uključujući sledeće stavke:

- Zaštitne cipele
- Duge pantalone
- Pripijena (ne široka) odeća
- Zaštitne naočare itd.

Uključite kosilicu samo kada je u dobrom tehničkom stanju kako je propisano i isporučena od strane proizvođača.

Pre čišćenja ili obavljanja radova na održavanju kosilice:

Izbegnite povrede poštujući sledeće:

- Isključite motor.
- Sačekajte da se svi pokretni delovi potpuno zaustave.
- Izvucite utikač iz izvora napajanja.

Nakon rada sa uređajem

Uvek isključite kabl za napajanje ako ostavljate kosilicu bez nadzora.

## Opasnost

Nikada ne koristite kosilicu ako ima oštećene sigurnosne uređaje ili ako nema sigurnosnih uređaja moniranih. Prevenirica nezgoda

Nijedna osoba, posebno deca ili životinje, ne smeju da stoje blizu kosilice dok je ona u upotrebi. Opasnost od povreda usled odbačenog kamenja ili drugih predmeta.

## Opasnost od saplitanja

Radite sa kosilicom samo pri brzini hoda.

- Budite posebno oprezni kada kosite unazad i vučete mašinu prema sebi.
- Kada kosite na strmim padinama, postoji opasnost da se kosilica prevrne i možete biti usled toga povređeni. Kosite poprečno do nagiba, nikada naviše i naniže. Ne kosite na nagibima većim od 20%.
- Budite posebno oprezni kada menjate pravac košenja i uvek održavajte stabilan položaj.
- Košenje duž perimetra litica ili strmih nagiba uključuje rizik od povreda. Držite bezbednu udaljenost od perimetra opasnog terena pri košenju.
- Ako je tlo mokro, kosilica bi mogla da sklizne zbog smanjene vučne sile i prevrtanja. Samo kosite kad se trava osuši.
- Radite samo na dnevnom svetlu ili pri dobrom veštačkom osvetljenju.

## Prevenција povreda

- Uvek održavajte bezbednu udaljenost od rotirajuće oštrice tako što ćete držati i stajati iza ručka upravljača.
- Nikada ne stavljajte ruke, stopala ili druge delove tela blizu rotirajućih delova.
- Zaustavite motor kada kosilica mora da bude nagnuta i kada se krećete po drugim površinama osim trave, prilikom transporta.
- Nikada nemojte podizati ili nositi mašinu dok motor radi. Izvucite utikač iz utičnice pre rukovanja kosilicom.
- Isključite motor i izvucite utikač kada otpuštate dovratnike, uklanjate blokade u kanalu za izbacivanje ili pre provere, čišćenja, transporta, podešavanja ili rada na kosilici.
- Ako uklonite sakupljač trave, vi ili druge osobe možete se povrediti zbog izbacivanja, pokošeneog materijala ili stranih predmeta.
- Nikada nemojte prazniti vreću za travu dok motor radi. Da biste to uradili, isključite kosilicu.
- Proverite površinu na kojoj će se kosilica koristiti i uklonite sve predmete koji se mogu izbaciti iz otvora za pražnjenje.
- Ako nož za rezanje udari strani predmet (npr. kamen) ili kosilica počne da vibrira nenormalno, odmah zaustavite motor i izvucite utikač iz utičnice. Proverite kosilicu za oštećenje, i neka oštećenja poprave u ovlašćenom servisu.
- Kada se noževi kosilice okreću, nikada ne stojte ispred otvora za ispuštanje trave.

## Opasnost od saplitanja

Kada menjate pravac, pazite da se ne spotaknete o mrežni kabl i ne povredite se. Položaj produžnog kabla mora biti iza vas tako da se drži dalje od staze kojom hodate dok kositekosi i drži se dalje od sečiva.

- Kamenje, granje ili drugi predmeti koji leže okolo mogu oštetiti kosilicu i njen rad. Uklonite sve predmete sa putanje mašine pre svake upotrebe.
- Nemojte rukovati mašinom ako nije u savršenom radnom stanju. Sprovedite detaljan vizuelni pregled proverite pre upotrebe. Posebno proverite da li zaštitna oprema, električne komande, strujni kablovi i navojni spojevi nisu oštećeni i da su sigurni.
- Zamenite oštećene delove pre upotrebe uređaja.

**Oprez:** Moguća oštećenja mašine.

## Operativna vremena

Pridržavajte se opštinskih propisa koji se tiču vremena kada se kosilica sme koristiti (ako je potrebno, obratite se lokalnim vlastima).

## Uputstva

Kada počnete da kosite, pratite strelicu, izbegavajući uvrtanje kabla za napajanje i rizik od sečenja gajtana. (slika 3)

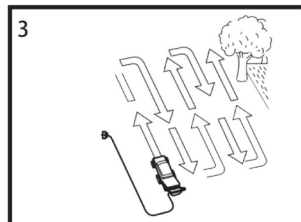

## Simboli i njihovo značenje

Pažljivo pročitajte sva uputstva za bezbednost i rad pre upotrebe ovog alata. Obratite posebnu pažnju na sve odeljke ovog uputstva za upotrebu koji sadrže simbole upozorenja i obaveštenja.



Upozorenje: Ukazuje na opasnosti, upozorenja ili važne informacije.



Upozorenje: Pročitajte sve instrukcije pre upotrebe, kako bi se smanjio rizik od telesne povrede.



Nosite zaštitu za uši od buke i zaštitne naočare.



Nemojte izlagati uređaj kiši.



Držite posmatrača, a naročito decu i kućne ljubimce, najmanje 10 metara od radne oblasti.



Isključite kabl za napajanje pre održavanja/čišćenja ili ako je oštećen kabl za napajanje.



Upozorenje: Noževi su oštri.



Upozorenje: Predmeti mogu biti izbačeni i uzrokovati ozbiljne povreda i/ili materijalnu štetu.



Stop! Nož i dalje rotira nakon što je motor je isključen. sačekajte dok se svi pokretni delovi potpuno ne zaustave pre nego što preduzmete radove na podešavanju.



Upozorenje: Isključite strujni kabl odmah ako je on ili produžni kabl oštećen.



Ovaj uređaj je dvostruko izolovan.



Upozorenje: Držite kabl za napajanje dalje od noža.



Strujni udar! Opasnost od povreda i/ili oštećenja imovine.



Uređaj je izrađen u skladu sa svim relevantnim direktivama EU.



Proizvodi koji su dostigli kraj radnog veka moraju se reciklirati u skladu sa lokalnim propisima.

## Sklapanje

### Upozorenje

Uvek proverite da li je kosilica isključena i da je utikač izvučen iz izvora napajanja pre bilo kakvog podešavanja ili obavljanja zadataka održavanja.

### Upozorenje

Pročitajte i pratite uputstva za montažu i podešavanje vaše kosilice. Svi pričvršćivači su u torbi za delove. Ne



bacajte nikakve delove ili materijal dok se jedinica ne sastavi.

Kada sastavljate kosilicu, pogledajte ilustraciju na prednjem poklopcu i ove ovde (slike 4a, 4b, 5a, 5b i 6) za pomoć pri sklapanju.

### Pričvršćivanje ručke

- Pričvrstite sklop donje ručke na kosilicu (slika 4a ①).
- Zavrnite sklop brave sa vijkom za brzo otpuštanje i čvrsto ga zaključajte (slika 4a ②). Visina se može podesiti u tri položaja (L, M i H) okretanjem bloka za fiksiranje za podešavanje visine. Uverite se da je strelica poravnata sa istom pozicijom na oba bloka za pričvršćivanje za podešavanje visine ručke koji želite.
- Pričvrstite gornju ručku na donju ručku, Poravnajte rupe na gornjoj i donjoj ručki. Provucite vijke kroz rupe i postavite ravne podloške. Zavrnite brzi sklop na vijak i čvrsto ga zaključajte (slika 4b).

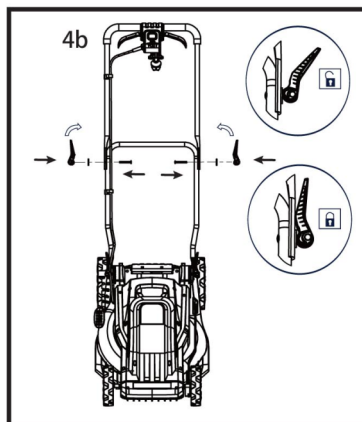
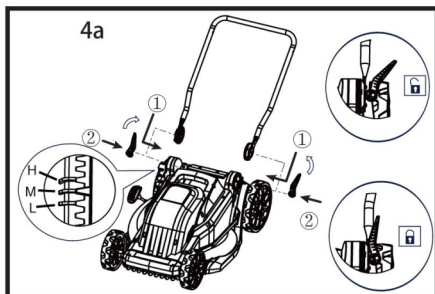

### Postavljanje koša za sakupljanje trave

- Prvo pričvrstite ručku koša za sakupljanje kao što je prikazano na slici 5a. Zatim umetnite prednji kraj na mesto i pričvrstite zadnji kraj. Uverite se da je ručka bezbedna pre upotrebe.
- Pričvrstite ivicu koša na okvir za travu (Sl. 5a ③).
- Okačite koš za sakupljanje kao što je prikazano na slici 5b.

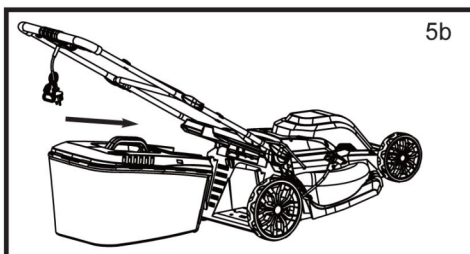
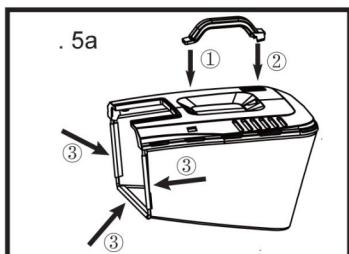

### Fiksiranje priključnog kabla

Pričvrstite priključni kabel na ručku pomoću kopče za kabel (slika 6).

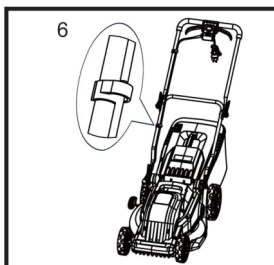

### Podešavanje visine košenja

**Upozorenje!** Kada je motor isključen, nož nastavlja da radi još nekoliko sekundi; stoga ne dodirujte donju stranu kosilice dok sečivo potpuno ne stane!

Ako želite da promenite visinu košenja, postavite polugu za podešavanje u željeni položaj (Sl. 7).

- Gurnite ručku ka spoljašnjoj strani tela kosilice ①.
- Postavite ručku na željenu visinu ②. Kosilica ima 6 položaja visine od 25 mm do 75mm. Kako se broj povećava, visina košenja se povećava.

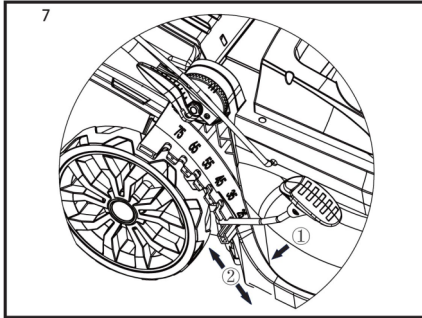

### Izbacivanje trave na zadnjem delu

Ako želite da koristite izbacivanje trave u zadnjem redu, sledite ove korake:

- ①. Otvorite zadnji poklopac i držite ga.
- ②. Pričvrstite oslonac zadnjeg poklopca na šasiju kao što je prikazano na slici 8.
- ③. Zatvorite zadnji poklopac.

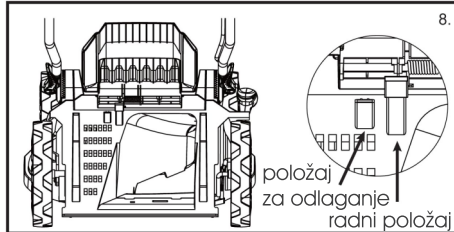

### Funkcija "lomljenja" trave

Ako želite da koristite funkciju lomljenja trave, sledite ove korake:

- ①. Otvorite zadnji poklopac i držite ga.
- ②. Držite utikač za ručku i postavite ga u otvor za pražnjenje (Sl. 9.)
- ③. Zatvorite zadnji poklopac.

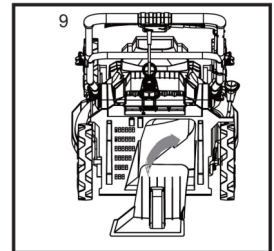

### Rad sa kosačićom

#### Upozorenje

Kosilica je pogodna samo za privatnu upotrebu u bašti i privatnom travnjaku.

Ova mašina nije namenjena za košenje trave u javnim parkovima, igralištima ili na farmama ili u šumama.

Neovlašćeni korisnici:

Osobe koje nisu upoznate sa uputstvom za upotrebu, deca, mladi ispod 16 godina, kao i lica pod uticajem alkohola, droga ili lekova ne smeju da rade sa jedinicom.

Radno vreme električne kosilice

Operateri uvek treba da pokažu dužnu pažnju prema drugima koji žive u blizini. Molimo vas da proverite lokalne propise za dozvoljeno vreme rada.

## Uključivanje jedinice

Nemojte uključivati jedinicu dok nije potpuno sastavljena. Pre uključivanja jedinice, uvek proveravajte kabl za napajanje da li ima znakova oštećenja; samo neoštećeni kabl za napajanje može se koristiti.

**Napomena:** Oštećeni kablovi za napajanje su veoma opasni!

### Priključak za napajanje

- Utaknite kabl za napajanje u spoljašnji produžni kabl.
- Koristite držač kabla.

## Pokretanje kosilice

1. Povežite mašinu sa odobrenim spoljnim produžnim kablom.
2. Pritisnite i držite dugme za pokretanje (Sl. 11 ①).
3. Povucite ručicu (Sl. 11 ②) prekidača prema gore do ručke da biste pokrenuli kosilicu.
4. Otpustite dugme za pokretanje da biste pokrenuli mašinu.

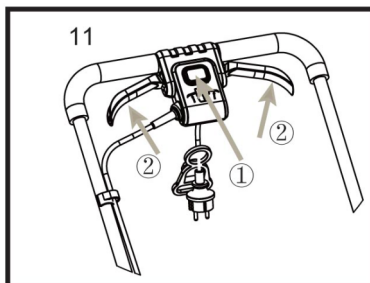

## Zaustavljanje kosačice

Otpustite prekidač ručke da zaustavite mašinu.

### Upozorenje

Sačekajte da se sečivo potpuno zaustavi pre nego što ponovo pokrenete mašinu. Nemojte brzo isključivati i uključivati mašinu.

### Upozorenje

Uvek isključite kosačicu iz napajanja nakon što završite posao.

## Korišćenje držača kabla

U slučaju da se produžni kabl isključuje iz napajanja tokom rada, mašina sadrži držač kabla. Držač kabla visi sa vodilice kabla.

Da biste koristili držač kabla:

1. Napravite čvrstu petlju blizu držača kabla.
2. Gurnite omču kroz donji otvor na držaču kabla (Sl.12).
3. Pomerite omču preko sigurnosne kopče (Sl.13) i povucite nadole dok se kabl ne pričvrsti na držač kabla.

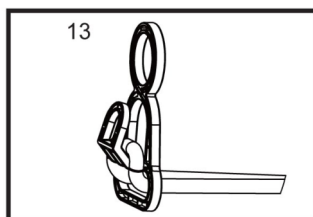
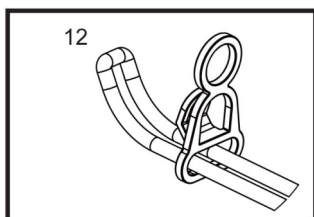

## Koš za sakupljanje trave

Koš za sakupljanje ima dve funkcije u ovoj mašini.

1. Ako je koš za sakupljanje prazan ili nije pun trave, prozor za punoću sakupljanja će biti otvoren. (Sl. 14.a)
2. Ako je koš za sakupljanje puna trave, prozor za sakupljanje će se zatvoriti. (Sl. 14.b)

### Upozorenje

Kada je motor isključen, nož nastavlja da radi nekoliko sekundi stoga ne dodirujte donju stranu kosilice dok se sečivo potpuno ne zaustavi.

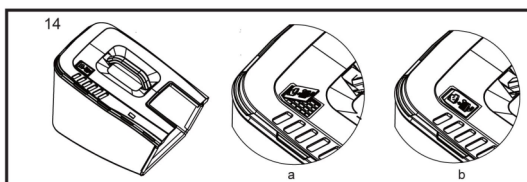

## Pražnjenje koša za travu

- ①. Zaustavite mašinu.
- ②. Otvorite zadnji poklopac i držite ga.
- ③. Držite sakupljač trave za njegovu ručku i otkaçite ga iz prereza.
- ④. Zatvorite zadnji poklopac.
- ⑤. Ispraznite koš za prikupljanje (Sl. 15).

### Upozorenje

Pre obavljanja bilo kakvih radova na održavanju ili čišćenju, uvek izvucite mrežni utikač!

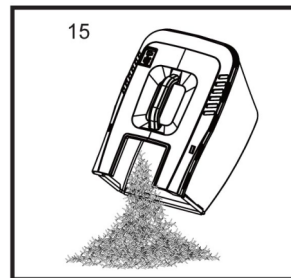

## Saveti za košenje

**Napomena:** Oštra oštrica će znatno poboljšati performanse kosilice, posebno kod košenja visoke trave. Obavezno proverite sečivo i naoštrite ga najmanje jednom godišnje kao što je opisano u Odeljku za održavanje.

- Proverite da travnjak nema kamenje, štapove, žice i druge predmete koji bi mogli da oštete lopatice ili motor. Ove predmete kosilica može slučajno baciti u bilo kojim smeru, i može izazvati ozbiljne telesne povrede operatera i drugih.
- Da biste sprečili strujni udar, ne koristite kosilicu u vlažnim ili mokrim uslovima.
- Ne kosite u krug. Putujte tamo-amo preko travnjaka.
- Kada kosite gustu travu, smanjite brzinu hoda kako biste omogućili efikasnije košenje i pravilno izbacivanje isečaka. Za zdrav travnjak, uvek odrežite jednu trećinu ili manje ukupne dužina trave. Prosečan travnjak treba da bude približno 3,8 do 5 cm duga tokom hladnih meseci i više od 5 cm tokom toplih meseci. Ako postoji rast, travnjak treba kositi u jesen.
- Prilikom košenja vodite računa da električni kabl uvek bude iza vas i na površini trave već pokošene. Travnjak će izgledati bolje ako se kosi uvek na istu visinu i naizmeničnim pravicima.

### Upozorenje

Ako udarite u strani predmet, zaustavite motor i izvucite kabl za napajanje. Temeljno pregledajte kosilicu da li ima oštećenja. Popravite sva oštećenja pre upotrebe kosilice.

## Skladištenje i održavanje

**Upozorenje:** Pre obavljanja bilo kakvih radova na održavanju ili čišćenju, uvek izvucite mrežni utikač!

- Nemojte prskati jedinicu vodom. Kontakt sa vodom može oštetiti prekidač/utikač kombinovane jedinica i elektromotor.
- Očistite jedinicu krpom, četkom itd.

### Pregled je potreban:

- Ako kosilica udari u neki predmet.
- Ako se motor iznenada zaustavi.
- Ako je sečivo savijeno (ne poravnajte!).
- Ako je osovina motora savijena (ne poravnajte!).
- Ako dođe do kratkog spoja kada je kosilica uključena.
- Ako su zupčanici oštećeni.

Uvek dajte da se sečivo za košenje ponovo naoštiri ili zameni u ovlašćenom servisu. Neizbalansirani noževi će uzrokovati preteranu vibraciju kosilice.

## Čišćenje

### Generalno čišćenje

Kosilicu treba temeljno očistiti svaki put nakon upotrebe.

Uvek očistite svoju kosilicu odmah nakon upotrebe.

Ne dozvolite da pokošena trava i drugi ostaci postanu suvi i tvrdi na bilo kojoj površini kosačice.

Ostaci osušene trave i prijavština mogu ometati rad košenja.

Proverite da li u otvoru za travu nema ostataka trave. Uklonite sve takve ostatke.

Proverite donju stranu kosilice i nosač sečiva.

## Zamena noža

Iz bezbednosnih razloga, vaše sečivo bi trebalo da bude naoštreno, balansirano i montirano od strane ovlašćenog servisa. Za optimalne rezultate preporučuje se da sečivo bude pregledano jednom godišnje.

**Upozorenje!** Pre nego što uklonite koš za sakupljanje trave, zaustavite motor i sačekajte dok se sečivo potpuno ne zaustavi.

**Upozorenje!** Biće vam potrebne baštenske rukavice (nisu priložene) i ključ za uklanjanje sečiva.

**Napomena!** Ne okrećite kosilicu. Malo je nagnite prema otvoru za pražnjenje i posegnite ispod kućišta.

**Upozorenje!** Uvek pažljivo rukujte sečivom; oštre ivice mogu izazvati povrede. **Koristite rukavice.** Zamenite svoje metalno sečivo nakon 50 sati košenja ili 2 godine bez obzira na stanje.

**Upozorenje!** Ako je sečivo napuklo ili oštećeno, zamenite ga novim.

**Upozorenje!** Ne držite sečivo direktno rukom.

**Napomena!** Održavajte oštrinu sečiva kada kosite travu. Ako se oštrica istrošila preferano i postati izdubljena i tupa, treba je zameniti ili naoštiti. Oštrina sečiva će uticati na performanse kosilice.

Iz bezbednosnih razloga preporučujemo da sečivo menja samo neko kvalifikovan i ovlašćen za to. Držite sečivo i odvrnite vijak sečiva u smeru suprotnom od kazaljke na satu pomoću ključa. Uklonite oštricu. Postavite novo sečivo ili ponovo naoštrite sečivo. Postavite sečivo na dva klina na prirubnici sečiva a zatim zamenite vijak. Uverite se da je sečivo pravilno postavljeno, a zatim ga čvrsto zategnite vijak (moment zatezanja 45-60 Nm).

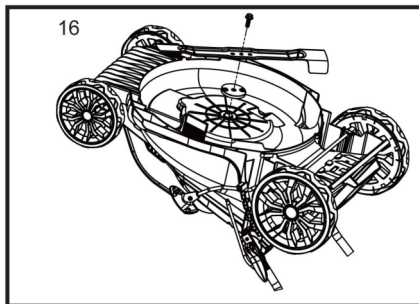

## Čuvanje jedinice

Nakon košenja, temeljno očistite jedinicu. Čuvajte jedinicu na suvom mestu, omogućavajući motoru da se prethodno ohladi. Da biste smanjili prostor za skladištenje, gornja ručka se može preklopiti.

Olabavite poluge za brzo otpuštanje i preklopite ručicu nadole (Sl. 17).

**Oprez:** Nemojte hvatati ili štipati električni kabl kada preklapate ručku.

### Upozorenje!

Uvek nosite zaštitne rukavice tokom operacija održavanja.

Ne sprovodite održavanje kada motor radi ili je vruć.

### Upozorenje!

Koristite samo originalne rezervne delove, pribor i dodatke proizvođača. Neuspeh ako to uradite, može doći do mogućih povreda i loših performansi.

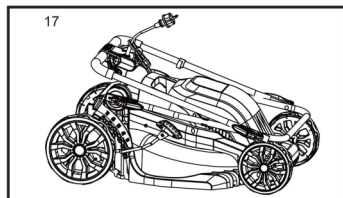

## Zaštita životne sredine



Nakon isteka radnog veka ovog uređaja, ne odlažite ga skupa sa redovnim kućnim otpadom, nego ga predajte u vama najbliži centar za reciklažu. Na taj način ćete obezbediti sirovine za buduću proizvodnju i sačuvati životnu sredinu.

**NAPOMENA: Ovo uputstvo je rađeno isključivo za srpsko tržište i kao takvo je originalno.**

UPUTSTVO IZDAO: Womax, Herman-Voith StraÙe 4, 89522 Heidenheim, Nemačka

# PRAVA POTROŠAČA

Poštovani potrošači,

Kupili ste proizvod: **KOSAČICA ELEKTRIČNA**

koji je uvezlo **WOBY HAUS DOO**, Braće Ribnikar 55, 21000 Novi Sad,

tip: **W-EM 1600-1**  
**W-EM 1800-1**, fabrički broj: \_\_\_\_\_, datum proizvodnje \_\_\_\_\_.

Datum fiskalnog računa: \_\_\_\_\_, broj fiskalnog računa: \_\_\_\_\_.

Naziv i adresa trgovca i pečat: \_\_\_\_\_

(M.P.)

**DA BISTE UVEK ZNALI SVOJA PRAVA U VEZI SA SAOBRAZNOŠĆU PROIZVODA KOJI STE KUPILI, A I RADI LAKŠE IDENTIFIKACIJE PROIZVODA I DATUMA PRODAJE, PREPORUČUJEMO VAM DA SAČUVATE OVAJ DOKUMENT!**

Ovom kupovinom stekli ste sva prava o saobraznosti propisana članom 50. – 52. Zakona o zaštiti potrošača („Službeni glasnik RS“ br. 62/2014) koja ovaj proizvod sadrži.

Ako roba koju ste kupili nije saobrazna ugovoru, obratite se trgovcu kod koga ste robu kupili, u roku od **2 godine** od dana kupovine i imate pravo da zahtevate da Vam otkloni nesaobraznost u primerenom roku, opravkom ili zamenom bez naknade, ili ukoliko ne ostvarite pravo na opravku, ili zameru u primerenom roku, imate pravo da raskinete ugovor (povraćaj novca).

Trgovac kome ste izjavili reklamaciju dužan je da Vam odgovori najkasnije u roku od 8 dana od dana prijema reklamacije, sa izjašnjenjem o podnetom zahtevu i predlogom njegovog rešavanja.

U slučaju prihvatanja reklamacije, sve troškove potrebne za otklanjanje nesaobraznosti proizvoda, kao i troškove prevoza nesaobraznog proizvoda, snosi će trgovac.

Za sve informacije i u cilju što bržeg i efikasnijeg rešavanja eventualnih problema, preporučujemo Vam usluge ovlašćenog servisa koji je naveden u Uputstvu za upotrebu.

U svrhu što bolje i kvalitetnije eksploatacije ovog proizvoda, molimo Vas da proizvod koristite u skladu sa uputstvom za upotrebu kao i da ga ne izlažete uslovima koji mogu da onemoguće ili umanje saobraznost (prašina, vlaga, toplota, pad, udar i slični uslovi ili faktori).

Ovim dokumentom prestaje važnost svih garantnih dokumenata koje eventualno dobijete prilikom kupovine, a nalaze se upakovani uz robu.

**NAPOMENA: Ovaj proizvod je namenjen isključivo za kućnu upotrebu i tretira se kao hobi alat. Svaka reklamacija za koju se ustanovi da je nastala upotrebom u profesionalne svrhe, smatraće se zloupotrebom i odstupanjem od predviđene namene i biće odbijena.**

# **Ovaj alat je namenjen ISKLJUČIVO ZA KUĆNU UPOTREBU i kao takvog ga treba koristiti**

## **Potrošači molimo Vas da obratite pažnju na sledeće tačke i pojave o kojima treba voditi računa i izbegavati ih tokom upotrebe uređaja:**

1. Nestručna upotreba ili zloupotreba koja uzrokuje preopterećenje mašine usled dejstva prekomerne sile (pregorevanje rotora ili statora) ili upotreba neodgovarajućih alata za datu mašinu (npr. neodgovarajućeg noža...).
2. Oštećenja nastala usled dejstva stranih tela (npr. peska, prašine, kamenja, opiljaka i sl.).
3. Oštećenja nastala kao rezultat nemara korisnika, neredovnog održavanja i čišćenja alata.
4. Oštećenja nastala usled ne pridržavanja uputstva za upotrebu ili pogrešnog korišćenja, kao i usled normalnog predviđenog trošenja habanjem prilikom normalne upotrebe.
5. Oštećenja nastala padom, udarom ili dejstvom agresivnog hemijskog ili toplotnog dejstva.
6. Oštećenja nastala usled nedovoljnog ili neredovnog podmazivanja.
7. Ukoliko je alat delimično ili potpuno otvaran od strane neovlašćenih lica ili servisa, kao i neovlašćeni zahvati na električnoj instalaciji uređaja.
8. Oštećenja nastala usled priključivanja na energetska mrežu u kojoj je napon manji ili veći od propisanog za optimalan rad mašine.
9. Ukoliko fabrička etiketa sa osnovnim podacima o mašini nedostaje ili je usled nepravilnog odnosa prema alatu pohabana do nečitljivosti ili neprepoznatljivosti.

Nije predviđeno da ovaj uređaj upotrebljavaju osobe (uključujući i decu) sa smanjenim fizičkim, motoričkim i mentalnim sposobnostima ili osobe ograničenih znanja i iskustava bez prisustva osobe zadužene za njihovu bezbednost, odnosno staranje.

Deca se ne smeju igrati ovakvim uređajima.

### **SERVISER:**

**WOBY HAUS d.o.o.**  
**NOVI SAD**  
**Rumenački put bb**  
**Tel: 021/ 22-16-990**  
**Fax: 021/ 22-16-957**  
**e-mail: servis@wobyhaus.co.rs**

### **UVOZNIK:**

**WOBY HAUS d.o.o.**  
**NOVI SAD**  
**Braće Ribnikar 55**  
**Tel: 021/ 47-222-12**  
**Fax: 021/ 47-222-17**  
**e-mail: info@wobyhaus.co.rs**

**Proizvođač: Womax, Herman-Voith Straße 4, 89522 Heidenheim, Nemačka**