

# Womax

SRB

## UPUTSTVO ZA UPOTREBU

Kosačica benzinska  
W-BM 510 BS



785.504.90

## Opis uređaja

1. Gornja ručka
2. Donja ručka
3. Poluga motora
4. Motor
5. Donje kućište
6. Bočni levak za izbacivanje trave
7. Poteznica startera
8. Vijci i matice spojke ručke
9. Poluga za podešavanje visine košenja
10. Vazdušni filter
11. Čep za ulje sa meraćem
12. Čep rezervoara sa gorivom
13. Točkovi
14. Kapa svećice

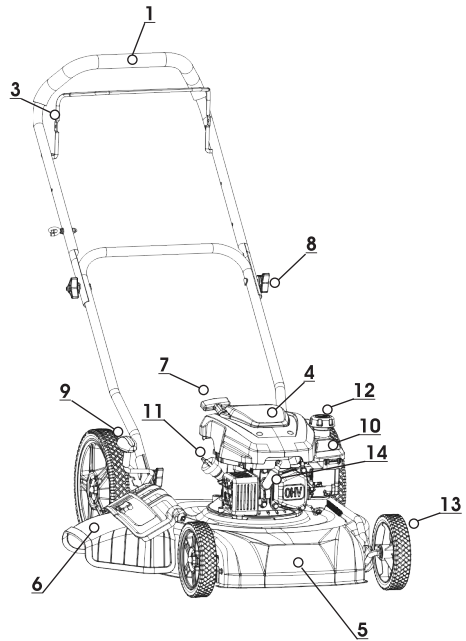

## Tehnički podaci

### W-BM 510 BS

Motor: - - - - -	jednocilindrični četverotaktni (EURO 5)
Radna snaga motora - - - - -	2.6 kW
Broj obrtaja motora - - - - -	2800 /min
Zapremina cilindra motora- - - - -	150 ccm
Zapremina rezervoara za gorivo- - - - -	1,2 l
Zapremina rezervoara za ulje- - - - -	0,40 l
Gorivo - - - - -	bezolovni benzin minimalno 95 oktana
Ulje motora - - - - -	SAE10W-30
Širina otkosa - - - - -	510 mm
Visine košenja - - - - -	25-125 mm - centralno
Donje kućište - - - - -	metalno
Starovanje motora: - - - - -	Ručno na potez
Način kretanja:- - - - -	Guranje
Maksimalni dozvoljeni nagib kod košenja:- - - - -	20°
Nivo zvučnog pritiska $L_{pA}$ - - - - -	83.8 dB(A)
Nivo zvučne snage $L_{WA}$ - - - - -	98 dB(A)
Faktor nesigurnosti K - - - - -	3 dB(A)
Nivo vibracija na rukohvatu $a_h$ - - - - -	3,099 $m/s^2$
Faktor nesigurnosti K - - - - -	1,5 $m/s^2$

Nosite zaštitu za uši od buke. Buka može da utiče na gubitak sluha.



- Pročitajte ovo uputstvo za upotrebu pažljivo da bi se upoznali sa pravilnim načinom rada i održavanja i da bi izbegli povređivanje i oštećenja na uređaju. Vi odgovarate za namensku upotrebu i sigurnost.
- U uputstvu su navedene potencijalno opasne situacije i označene su simbolima, koji vas obavestavaju da su moguće ozbiljne povrede ako se ne pridržavate preporučenih mera.
- Budite skoncentrisani dok radite sa uređajem kako bi izbegli povređivanje i oštećenja.

## Simboli i njihovo značenje

Simboli se koriste u ovom priručniku kako bi skrenuli vašu pažnju na moguće rizike. Sigurnosni simboli i objašnjenja koja ih prate moraju se savršeno razumeti. Sama upozorenja ne sprečavaju rizike i ne mogu biti zamena za odgovarajuće metode izbegavanja nezgoda.

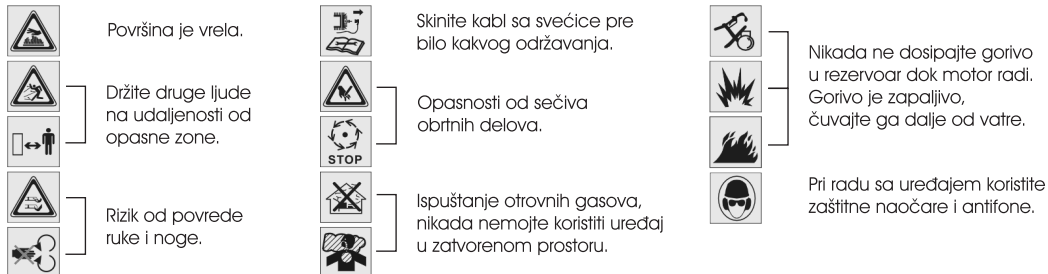

## Namena

Ova benzinska kosilica je dizajnirana za košenje travnjaka u privatnim kućama i hobi baštama.

Mašina se može koristiti samo za svoju propisanu namenu. Svaka druga upotreba se smatra da je to slučaj zloupotrebe. Korisnik/operator a ne proizvođač će biti odgovoran za bilo kakvu štetu ili povredu bilo koje vrste prouzrokovane kao rezultat ovoga. Imajte na umu da naša oprema nije dizajnirana za upotrebu u komercijalnim, trgovinskim ili industrijskim aplikacijama. Naša garancija će biti poništena ako se mašina koristi u komercijalne svrhe, trgovinske ili industrijske delatnosti ili za ekvivalentne svrhe.

## Sigurnosne mere

- Pročitajte, shvatite i sledite sve instrukcije u uređaju i uputstvu za upotrebu pre startovanja uređaja.
- Ne stavljajte ruke ili stopala u blizinu ili ispod uređaja. Održavajte otvor za pražnjenje uvek čistim.
- Dozvolite samo odgovornim odraslim osobama, koje su upoznate sa uputstvom za upotrebu, da rade sa uređajem.
- Očistite površinu koju kosite od predmeta kao što su kamenje, žice, igračke, itd. koji mogu biti odbačeni nožem. Budite uvek iza upravljačkog rukohvata dok motor radi.
- Uverite se da je područje u kome radite bez drugih osoba, pre početka rada. Zaustavite rad ukoliko neko uđe u radno područje.
- Ne radite sa uređajem bosli ili u sandalama. Uvek nosite odgovarajuću radnu odeću.
- Ne povlačite uređaj unazad osim ako nije neophodno. Uvek gledajte dole i pored pre nego što se počnete kretati unazad.
- Nikada ne radite otvor za pražnjenje prema osobama. Izbegavajte pražnjenje materijala prema zidu ili drugim preprekama. Materijal se može odbiti od prepreke i povrediti rukovaoca. Zaustavite nož kada prelazite preko šljunkovite površine.
- Nikada ne radite sa uređajem bez bočne zaštite ili drugih sigurnosnih zaštitnih naprava.
- Nikada ne ostavljajte uređaj u radu bez nadzora.
- Zaustavite motor i sačekajte dok se nož u potpunosti ne zaustavi, skinite koš za travu ili skinite zaštitnu pregradu pražnjenja.
- Radite sa uređajem samo pri dnevnom svetlu ili dobrom veštačkom osvetljenju.
- Ne radite sa uređajem dok ste pod uticajem alkohola ili droge.
- Nikada ne radite na vlažnoj travi. Uvek vodite računa gde gazite, u toku rada hodajte, nikada ne trčite.
- Isključite pogon, ako ga uređaj ima, pre startovanja motora.
- Ako uređaj nakon startovanja počne suviše da vibrira, zaustavite motor i proverite uzroke odmah. Vibracije su obično upozorenje pre problema.
- Uvek nosite zaštitne naočare kada radite sa uređajem.
- Pogledajte uputstvo proizvođača za pravilnu upotrebu i instalaciju opreme. Koristite samo opremu odobrenu od proizvođača.

## Rad na nagibu

- Nagib je glavni razlog za klizanje i padove, koji mogu dovesti do povređivanja. Rad na svim nagibima zahteva posebnu pažnju. Ako ste nesigurni na nagibu, ne pomerajte se.
- Krećite se popreko u odnosu na nagib, nikad gore dole. Posebnu pažnju obratite kada menjate smer kretanja na nagibu.
- Vodite računa o rupama, izbočinama, kamenju ili drugim skrivenim objektima. Neravan teren može dovesti do klizanja i pada. ravi ili na previše velikim nagibima. Neoprezno kretanje može dovesti do klizanja i padanja.
- Ne radite pored klizišta, kanala ili pruge. Možete izgubiti ravnotežu i pasti.

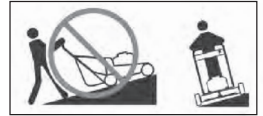

## Deca

- Držite decu dalje od površine gde se krećete i neka budu pod stalnom prisotnošću odgovorne odrasle osobe, u toku rada sa uređajem.
- Budite oprezni i isključite uređaj ukoliko decu uđu u radno područje.
- Nikada ne dozvolite deci da rade sa uređajem.
- Posebnu pažnju obratite kada prilazite slepim uglovima, žbunju, drveću, ili drugim objektima koji mogu blokirati pogled na decu.

## Bezbedno rukovanje benzinom

- Da bi izbegli povređivanje ili oštećenje imovine, vodite posebnu pažnju kada radite sa gorivom. Benzin je veoma zapaljiv i isparenja su eksplozivna.
- Ugasite cigarete, lule, i druge izvore paljenja.
- Koristite samo odobrene kanistere za rad sa gorivom.
- Nikada ne skidajte poklopac rezervoara. Nikada ne dosipajte gorivo dok motor radi. Neka se motor ohladi pre dosipanja goriva.
- Nikada ne dosipajte gorivo u zatvorenom prostoru.
- Nikada ne ostavljajte uređaj ili kanistar na mesto gde ima otvorenog plamena, varnica ili drugog izvora zapalijavanja.
- Nikada ne sipajte gorivo unutar vozila, kamiona ili prikolice sa plastičnim crevom. Uvek postavite kanistar na zemlju dalje od vozila pre dosipanja.
- Skinite opremu sa vozila ili prikolice i gorivo dosipajte na zemlji. Ako to nije moguće, onda dosipajte iz pokretnog kanistera.
- Ako prospete gorivo na odeću, zamenite je odmah.
- Nikada ne sipajte suviše goriva u rezervoar. Stavite poklopac i čvrsto ga pritegnite. Izduvni gasovi sadrže karbon monoksid, bez mirisa, opasan otrov koji vas može ubiti.
- Ne palite motor u zatvorenom prostoru ili u prostoru koji nije dobro provetren.

## Opšte sigurnosne napomene

- Nikada ne radite sa uređajem u zatvorenom prostoru.
- Neka svi vijci budu dobro pritegnuti da bi oprema radila sigurno i ispravno.
- Nikada ne dirajte sigurnosne naprave. Proverite da li su pravilno postavljene i da li funkcionišu.
- Održavajte uređaj čistim od trave, lišća ili drugih ostataka. Očistite ulje ili prosuto gorivo. Dozvolite da se uređaj ohladi pre skladištenja.
- Ako udarite neko strano telo, zaustavite se i pregledajte uređaj. Popravite, ako je neophodno, pre ponovnog startovanja.
- Nikad ne vršite podešavanja ili popravke dok motor radi. Raskopčajte svećicu da bi sprečili nenamerno startovanje uređaja.
- Proverite redovno koš za travu i odbojnik i zamenite ako je neophodno sa delovim odobrenim od proizvođača.
- Nož uređaja je oštar. Nosite zaštitne rukavice kada radite sa nožem.
- Ne menjajte podešenost motora ili ga ne preopterećujte prevelikom brzinom.
- Održavajte ili zamenite sigurnosne nalepnice, ako je to potrebno.

## Sigurnosne i poučne nalepnice



**Važno:** Sigurnosne i poučne nalepnice se nalaze u blizini potencijalno opasnih područja na uređaju. Zamenite oštećene nalepnice.

## Podešavanje

### 1. Sklapanje rukohvata (Slika 1)



**Nepravilno sklapanje ili rasklapanje rukohvata može oštetiti kablove, što može dovesti do nebezbednih radnih uslova.**

**Nemojte stezati ili savijati kablove prilikom sklapanja ili rasklapanja drške**

- Uklonite dugmad drške sa kosilišta.

**Važno:** Provucite kablove ka spoljašnjosti drške dok je postavlate.

- Pomerite dršku u radni položaj.
- Instalirajte i zategnite dugmad drške koje ste uklonili.

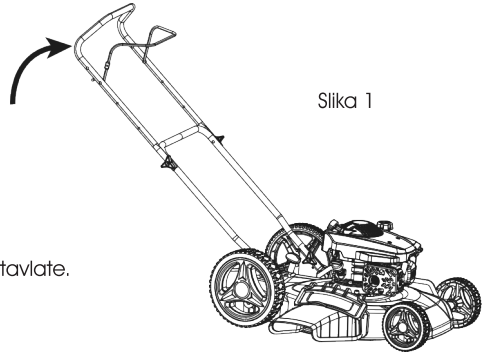

Slika 1

### 2. Pričvršćivanje točkova (Slika 2)

Potrebni delovi: 2 prednja točka (7"), 2 zadnja točka (11"), 4 podloške i 4 navrtke.

- Ugradite podlošku u osovinu točka, a zatim je stavite na točak u osovinu točka
- Zavrnite sigurnosnu navrtku u kraj navoja osovine točka dok se ne zaključa.
- Ponovite postupak na drugoj strani kosilice da biste instalirali ostala tri točka.



Slika 2

### 3. Sipanje ulja u motor (slika 3)

Da bi se sprečilo oštećenje motora, **Vaš uređaj se ne isporučuje sa uljem u motoru.**

- Odvrnite čep rezervoara za ulje sa meračem.
- Polako sipajte ulje dok ne dospe do oznake Full (puno) na meraču. Nikada ne presipajte ulje preko mere, max. 0,4 l. Koristite visokokvalitetno deterdžentno ulje klasifikovano SAE30 (ili ekvivalentno, npr. SAE 10W-30).
- Vratite čep rezervoara za ulje sa meračem na mesto.



**Važno:** Zamenite ulje motora nakon prvih 5 sati rada; inače ga menjajte jednom godišnje.

Vodite računa i o napomenama za promenu ulja datim za tip ulja koje koristite.

### Provera nivoa motornog ulja

Pre svake upotrebe:

- Izvadite mernu šipku, obrišite je i vratite je unazad. Proverite da li je potrebno dopuniti ulje prema oznaki za ulje koja je ostala na mernoj šipki.
- Izvadite mernu šipku i proverite nivo ulja. Ako je nivo ulja na mernoj šipki nizak, polako sipajte ulje u otvor za punjenje ulja da biste podigli nivo ulja do punog opsega na mernoj šipki. Ne prepunjavajte.
- Postavite mernu šipku i zategnite navoje.

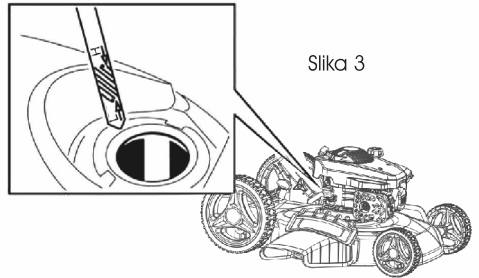

Slika 3

### 4. Sipanje goriva u rezervoar (slika 4)

- Uvek koristite čist, svež bezolovni benzin. Kupujte gorivo u količinama koje se mogu iskoristiti u roku od 30 dana.
- Ne sipajte do vrha kako biste omogućili ekspanziju goriva. Nemojte prepuniti rezervoar za gorivo.
- Nikada ne mešajte ulje sa benzinom.
- Očistite područje oko poklopca rezervoara za benzin pre nego što uklonite poklopac. Uklonite oznaku upozorenja, proverite nivo goriva. Dopunite rezervoar ako je nivo goriva nizak.
- Pažljivo sipajte gorivo da biste izbegli prelivanje ili prosipanje goriva.

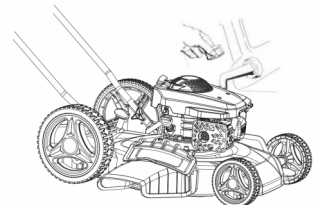

Slika 4

- Da bi sprečili nastanak statičkog elektriciteta pri dosipanju goriva, postavite kanister direktno na zemlju pre sipanja, ne u vozilo ili na drugi objekat.

**Oprez-Upozorenje:**

- Sipajte gorivo u dobro provetrenom prostoru ili na otvorenom, sa zaustavljenim motorom i kada je motor hladan.
- Benzin je veoma zapaljiv i eksplozivan. Vatra ili eksplozija benzina može naneti opekotine Vama i drugima. Ne pušite ili ne dopuštajte plamenu ili varnicama u oblasti gde se motor sipa gorivo ili gde se skladišti benzin.
- Izbegavajte ponovni ili produženi kontakt sa kožom ili udisanje pare.
- Odlazite gorivo u za to propisane kanistre, dalje od dohvata dece.

**5. Podešavanje visine košenja (Slika 5)**

Zaustavite rad motora i sačekajte da se pokretni delovi umire. Ne stavljajte prste ispod kućišta kada podešavate visinu rezanja. Ukoliko je motor radio, izdub će biti topao i moguće su ozbiljne opekotine. Ne prekoračujte ograničeno podešavanje visine košenja, jer to može prouzrokovati ozbiljne povrede ili smrt.

- Da biste spustili kosilicu, pomerite poluge za visinu košenja napred;
- Da biste podigli kosilicu, pomerite ih prema nazad.

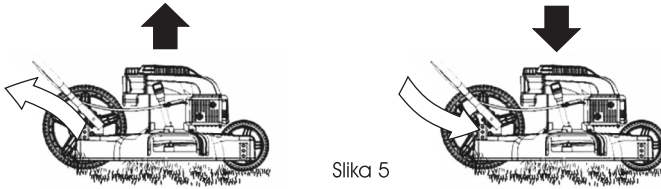

Slika 5

**6. Startovanje motora**

- Pritisnite pumpicu do kraja tri puta (Slika 6).
- Držite kontrolnu polugu sečiva (Slika 7) uz ručku.
- Držite polugu za upravljanje sečivom, zatim povucite ručicu za pokretanje da biste pokrenuli kosilicu. (Slika 8)

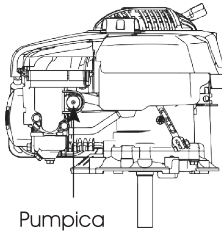

Slika 6

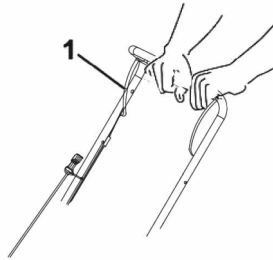

Slika 7

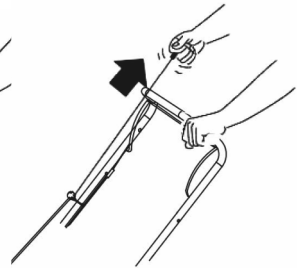

Slika 8

**Napomena:** Ako se kosilica ne pokrene nakon nekoliko pokušaja, obratite se ovlašćenom servisnom centru.

**7. Zaustavljanje rada motora**

Da biste zaustavili motor, otpustite polugu za upravljanje sečivom (Slika 9)



**Važno:** Kada otpustite polugu za upravljanje sečivom, I motor i sečivo bi trebalo da se zaustave u roku od 3 sekunde. Ako se ne zaustave pravilno, odmah prestanite da koristite kosilicu i obratite se ovlašćenom servisnom centru.

**Napomena:** Sečivo je veoma oštro; dodir sa sečivom može dovesti do ozbiljnog povređivanja. Zaustavite rad motora i sačekajte da se pokretni delovi zastave pre daljeg rada na uređaju.

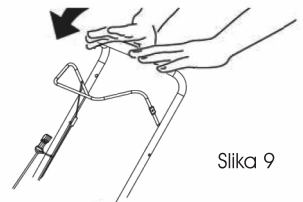

Slika 9

## Za čišćenje potopljenog motora od goriva

**Napomena:** Ako se motor ne pokrene nakon što ste pokrenuli starter nekoliko puta, motor može biti preplavljen viškom goriva. Koristite sledeću proceduru da očistite i pokrenete preplavljeni motor.

- Otpustite ručicu za pokretanje/zaustavljanje motora da biste zaustavili motor.
- Uklonite svećicu, osušite je, a zatim je ponovo instalirajte.

**Napomena:** Pažljivo postavite svećicu rukom, da biste izbegli unakrsno uvlačenje. Nakon što utikač nalegne, zategnite 1/8 do 1/4 okreta sa nasadnim ključem svećice da biste je zavrnuili.

- Povucite ručicu za pokretanje/zaustavljanje motora prema gornjoj ručki.
- Pokrenite motor i pustite ga da se pokrene.

**Upozorenje:** Uvek se pridržavajte najstrožih bezbednosnih procedura kada koristite kosilicu. Pažljivo pročitajte bezbednosna uputstva iz ovog uputstva pre upotrebe kosilice.

## Raspored održavanja

Pravilno obavljanje rutinskog održavanja vaše kosilice obezbediće vam godine korišćenja bez problema.

Molimo sačuvajte ovaj priručnik za buduću upotrebu. Preporučuje se da se pridržavate sledećeg rasporeda održavanja. Ovo će osigurati da kosilica radi ispravno i da je bezbedna za upotrebu.

## Preporučeni raspored održavanja

Intervali održavanja	Procedura održavanja
Nakon prva 5 satirada	Promena ulja motora
Pre svake upotrebe ili dnevno	Proverite nivo ulja u motoru Proverite da li se motor zaustavlja u 3 sekunde nakon otpuštanja ručice rada motora. Očistite otvore za pražnjenje i nagomilanu prljavštinu ispod uređaja.
Pre skladištenja	Ispraznite rezervoar za gorivo pre popravki kao što je navedeno kao i pre skladištenja.
Godišnje održavanje	Zamenite filter za vazduh (češće ukoliko se radi u prašnjavoj sredini). Promenite ulje motora. Podmažite zupčanike točkova. Zamenite nož ili ga naoštirite (češće ukoliko se više tupi).

## Priprema za održavanje

1. Zaustavite rad motora i sačekajte da se svi rotirajući delovi zaustave.
2. Raskopčajte kabl sa svećice pre bilo kakvog održavanja.
3. Nakon održavanja, prikopčajte kabl svećice.

## Generalno čišćenje

Kosilicu treba temeljno očistiti svaki put nakon upotrebe. Uvek očistite svoju kosilicu odmah nakon upotrebe. Ostaci osušene trave i prljavština mogu ometati rad košenja. Proverite da li u otvoru za travu nema ostataka trave. Uklonite sve takve ostatke. Proverite donju stranu kosilice i nosač sečiva. U tu svrhu, nagnite kosilicu na levu stranu (nasuprot grla za punjenje ulja).

**Napomena:** Pre nagnjanja uređaja da bi promenili ulje ili zamenili nož, dozvolite da se isprazni rezervoar tokom normalne upotrebe. Ukoliko morate da nagnete uređaj pre nego što je gorivo potrošeno, koristite ručnu pumpu za gorivo da bi ispraznili rezervoar. Uvek nagnijte uređaj tako da filter za vazduh bude gore. Ne nagnijte kosilicu za više od 90 stepeni.

- Nagnjanje uređaja može dovesti do curenja goriva.
- Benzin je veoma zapaljiv, eksplozivan i može dovesti do povredjanja.
- Dozvolite da se benzin potroši ili ga ispraznite ručnom pumpom za gorivo; nikad istakanjem.

### Održavanje svećice

Kada se motor ohladi, izvucite svećicu odvrtanjem.

- Uklonite svećicu pomoću ključa za svećice.
- Očistite svećicu žičanom četkom (ne isporučuje se).
- Pomoću merača podesite razmak na 0,75 mm.
- Pažljivo montirajte svećicu rukom, da biste izbegli unakrsno uvlačenje navoja.
- Nakon što svećica nalegne, zategnite ključem da pritisnete podlošku.

0.7-0.8mm

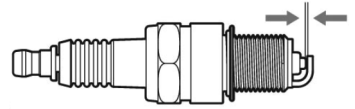

### Kako servisirati vazdušni filter

Zaprjani vazdušni filteri smanjuju snagu motora tako što dovode premalo vazduha u karburator. Ako vazduh sadrži mnogo prašine, filter za vazduh treba češće proveravati.

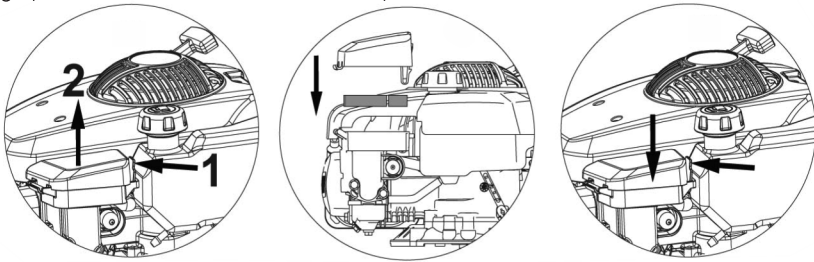

**Upozorenje:** Nikada nemojte pokretati motor bez ugrađenog elementa filtera za vazduh.

- Uklonite spoljni poklopac prečistača vazduha. Budite oprezni da sprečite da prljavština i krhotine upadnu u sklop prečistača vazduha.
- Odvojite vazdušni filter od kućišta vazdušnog filtera.
- Pregledajte filter za vazduh. Očistite prijavni filter vazduha toplom vodom i blagim sapunom. Sačekajte da se vazdušni filter dobro osuši pre ponovne ugradnje.
- Postavite sklop filtera za vazduh na karburator i pričvrstite ga vijkom.

**Napomena:** Nemojte koristiti vazduh pod pritiskom ili rastvarače za čišćenje filtera. Vazduh pod pritiskom može oštetiti filter i rastvarači će rastvoriti filter.

### Zamena motornog ulja

Nagnite kosilicu prema ulivu za ulje, pripremite posudu za hvatanje ulja i izvadite šipku za merenje. Dopunite sa 400 ml SAE30 ulja ili ekvivalentnim SAE10W30. Kada je šipka postavljena na cev za punjenje (tj. ne okreće se u tempu), nivo ulja mora biti između min i max oznaka na šipki. Pogledajte „Provera nivoa motornog ulja i punjenje motornog ulja“. Pokrenite motor i ostavite ga da kratko radi. Zaustavite motor, sačekajte jedan minut i proverite nivo ulja. dopuniti ako je potrebno.

**Napomena:** Pogledajte više u priručniku vezano za motor.

### Zamena sečiva (noža)

Iz bezbednosnih razloga, vaše sečivo bi trebalo da bude naoštreno, uravnoteženo i montiran od strane ovlašćenog servisa. Za optimalne rezultate preporučuje se da sečivo treba pregledati jednom godišnje.

**Upozorenje:** Biće vam potrebne baštenske rukavice (nisu priložene) i ključ (nije priložen) da biste uklonili sečivo.

**Napomena:** Nemojte prevrnuti kosilicu. Malo je nagnite prema cevi za punjenje ulja i posegnite ispod.

**Upozorenje:** Uvek pažljivo rukujte sečivom, oštre ivice mogu da dovedu do povreda. Obnovite svoje metalno sečivo nakon 50 sati košenja ili 2 godine šta je ranije, bez obzira na stanje.

**Upozorenje:** Ako je sečivo napuklo ili oštećeno, zamenite ga novim.

**Upozorenje:** Ne držite sečivo direktno rukom.

**Napomena:** Održavajte oštrinu sečiva kada kosite travu.

Ako se sečivo prekomerno istrošilo i postalo udubljeno i tupo, treba ga zameniti ili naoštрити. Oštrina sečiva će uticati na performanse kosilice.

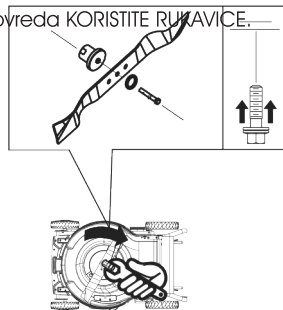

### Čuvanje kosilice na kraći period

Kosilica se može skladištiti na kraći vremenski period (manje od 15 dana) bez ikakvog održavanja skladištenja.

Pre nego što stavite kosilicu u skladište uvek uradite sledeće:

- Ostavite motor da se potpuno ohladi.
- Očistite sve ostatke ispod kosilice.
- Čuvajte kosilicu na ravnoj i površini sa kosilicom na točkovima.
- Čuvajte na bezbednom mestu koje nije dostupno deci ili ljudima koji nisu upoznati sa operacijom.

### Čuvanje kosilice na duži period

Ako se kosilica za travu skladišti duže od 15 dana, potrebno je izvršiti održavanje skladištenja na kosilici. Ako se sledeći koraci ne sprovedu, kada sledeći put budete koristili kosilicu, možda neće ispravno da se pokrene i možda će biti potrebno servisirati.

**Oprez:** Nemojte prazniti rezervoar za benzin u zatvorenim prostorima, blizu vatre ili kada pušite. Isparenja benzina mogu izazvati eksplozije i požar.

- Ispraznite rezervoar za benzin usisnom pumpom za benzin ako je dostupna.
- Pokrenite motor i pustite ga da radi dok se ne potroši sav preostali benzin.
- Promenite ulje na kraju svake sezone. Da biste to uradili, uklonite korišćeno motorno ulje iz toplog motora i dopunite ga svežim uljem.
- Očistite rashladna rebra cilindra i kućišta.
- Obavezno očistite celu mašinu da biste zaštitili boju.
- Čuvajte mašinu na dobro provetrenom mestu.

### Čišćenje kosačice

- Moguće je da se nakupi prljavštine ispod kućišta uređaja.
- Nosite zaštitne naočare.
- Budite u radnom položaju (iza rukohvata i komandi).
- Ne dozvolite posmatračima da stoje u radnom području.

Zaustavite motor i skinite kabl sa svećice motora. Drvenom letvicom očistite nagomilanu travu sa donje strane kućišta kosačice. Ne koristite čelične četke ili odvijače za čišćenje metalnih delova kućišta.

### Skladištenje

Skladištite uređaj na čistom, suvom i provetrenom mestu.

Priprema uređaja za skladištenje:

- Isparenja benzina mogu eksplodirati.
- Ne skladištite benzin duže od 30 dana.
- Ne ostavljajte uređaj u blizini otvorenog plamena.
- Dozvolite motoru da se ohladi pre skladištenja.

1. Neka motor radi dok ne potroši gorivo.
2. Upalite ponovo.
3. Dozvolite da motor radi sve dok se ne ugasi. Kada više ne možete startovati motor, dovoljno je suv.
4. Raskopčajte kabel sa svećice i postavite ga na potporni položaj.
5. Skinite svećicu, dodajte 30 ml ulja kroz otvor za svećicu, i povucite starter kanap polako nekoliko puta da bi se ulje rasporedilo po cilindru i na taj način sprečilo korodiranje tokom skladištenja.
6. Vratite svećicu ne stežući je do kraja.
7. Pritegnite sve navrtke i vijke.

### Upotreba uređaja nakon skladištenja

1. Skinite svećicu i povucite starter motora da bi izbacili ulje iz cilindra.
2. Vratite svećicu i pritegnite je.
3. Spojite kabel svećice.

### Transport

Ispraznite rezervoar za benzin. Uvek pustite motor da radi dok ne potroši ostatak benzina u rezervoaru. Ispraznite motorno ulje iz toplog motora. Skinite poklopac svećice sa svećice. Očistite rashladna rebra cilindra i kucišta. Koristite originalno pakovanje za otpremu kad god je to moguće.

### Sklopanje rukohvata za transport

- Nepravilno sklopanje ili rasklopanje rukohvata može oštetiti bužir gasa, dovodeći do nebezbednog rada.
- Ne oštećujte bužir i sajlu gasa kada sklapate i rasklapate rukohvat.
- Ukoliko je neki od bužira oštećen, kontaktirajte lokalnog ovlašćenog servisera.

### Rešavanje problema

**Upozorenje:** Pre obavljanja bilo kakvih radova na održavanju ili čišćenju, ugasite motor i sačekajte dok se sečivo ne zaustavi.

### Oprez

Nepravilne popravke mogu dovesti do nebezbednog funkcionisanja proizvoda. Time ugrožavate sebe i svoje okruženje.

Kvarove koji se ne mogu otkloniti uz pomoć ovog uputstva može otkloniti samo ovlašćeni servis.

Imajte na umu da će svaka nepravilna popravka takođe poništiti garanciju i mogu nastati dodatni troškovi.

Koristite samo originalne rezervne delove. Samo su ovi rezervni delovi dizajnirani i pogodni za proizvod.

Upotreba drugih rezervnih delova ne samo da poništava garanciju, već takođe možete ugroziti sebe i svoju okolinu.



### Zaštita životne sredine

Nakon isteka radnog veka kosačice, ne odlažite je skupa sa redovnim kućnim otpadom, nego je predajte u vama najbliži centar za reciklažu. Na taj način ćete sačuvati vašu životnu sredinu i obezbediti sirovine za buduću proizvodnju.

**Pažnja:** Istrošeno ulje je posebno opasno za životnu sredinu. Obavezno ispusite staro ulje u odgovarajuću posudu i predajte ga u vama najbliži centar za sakupljanje uljnih otpada.

**NAPOMENA: Ovo uputstvo je rađeno isključivo za srpsko tržište i kao takvo je originalno.**

UPUTSTVO IZDAO: Womax, Herman-Voith StraÙe 4, 89522 Heidenheim, Nemačka

Rasklopna šema

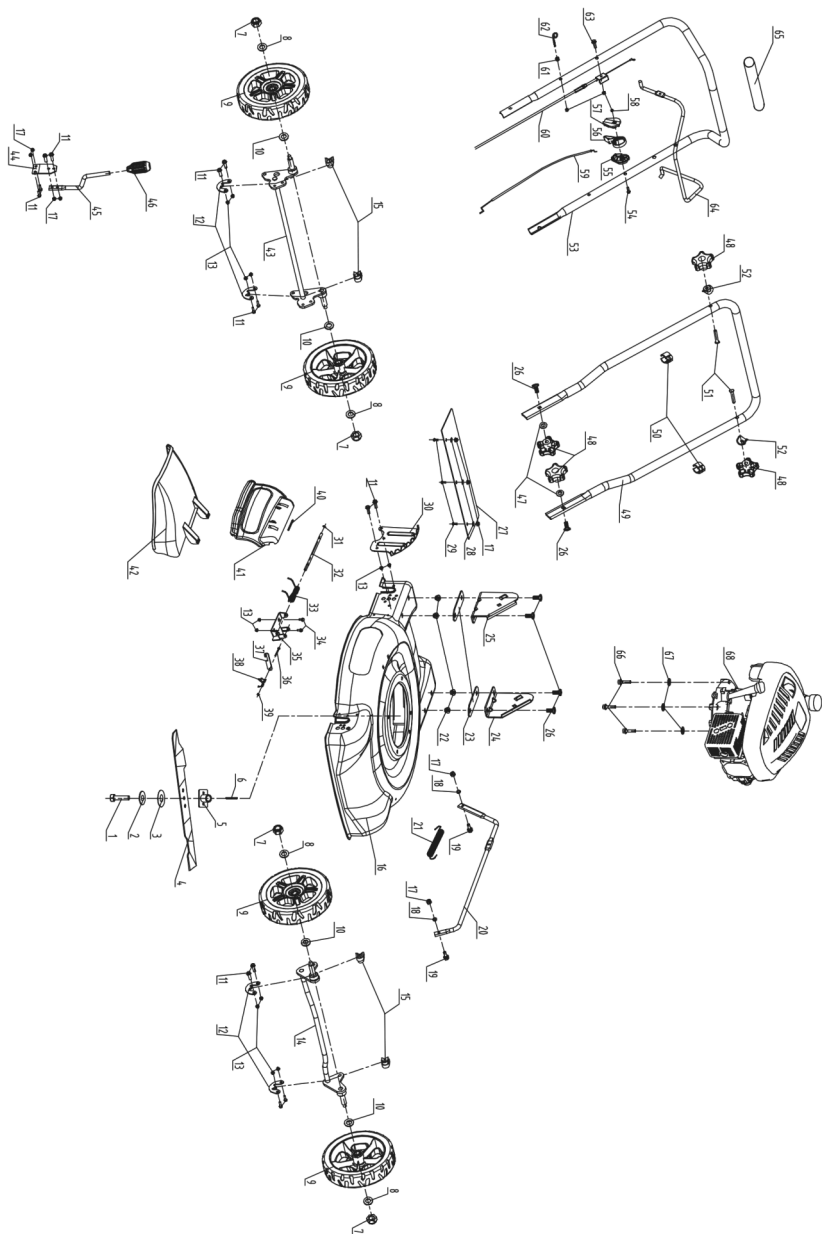

## EC deklaracija o usaglašenosti

(prevod)

Mi proizvođač,

**Womax**

Herman-Voith Strasse 4, 89522 Heidenheim, Germany

ovim izjavljujemo da su mašine opisane u nastavku u skladu sa relevantnim osnovnim bezbednosnim i zdravstvenim zahtevima EU direktiva, kako u svom osnovnom dizajnu i konstrukciji, tako i u verziji koju smo stavili u promet. Ova izjava prestaje da važi ako se mašina modifikuje bez našeg prethodnog odobrenja.

Relevantne EU direktive:

- EMC direktiva 2014/30/EU
- MD direktiva 2006/42/EC

Naziv mašine: **Kosačica za travu benzinska**

Tip/Model: **W-BM 510 BS**

Robna marka: **Womax**

Glavne karakteristike: **Zapremina cilindra: 150 cm<sup>3</sup>; Snaga motora: 2.6 kW; Br.obrtaja: 2800 /min; Širina otkosa: 510 mm**

Za ove modele izdati su sertifikati: E8A 058457 0063 Rev. 05 i M8A 058457 0079 Rev. 00 od strane: TÜV SÜD Product Service GmbH, Ridlerstraße 65, 80339 Munich, Nemačka.

Primenjeni usaglašeni standardi:

EN ISO 14982:2009

EN ISO 5395-1:2013/A1:2018

EN ISO 5395-2:2013/A2:2017

Sva tehnička dokumentacija se nalazi u sedištu kompanije Womax, Herman-Voith Strasse 4, 89522 Heidenheim, Nemačka.

Lice odgovorno za tehničku dokumentaciju je gospodin Branislav Cvijanović.

Heidenheim,

Datum: 25.09.2025.

Branislav Cvijanović

Direktor

# PRAVA POTROŠAČA

Poštovani potrošači,

Kupili ste proizvod: **KOSAČICA BENZINSKA**

koji je uvezlo **WOBY HAUS DOO**, Braće Ribnikar 55, 21000 Novi Sad,

tip: **W-BM 510 BS**, fabrički broj: \_\_\_\_\_, datum proizvodnje \_\_\_\_\_.

Datum fiskalnog računa: \_\_\_\_\_, broj fiskalnog računa: \_\_\_\_\_.

Naziv i adresa trgovca i pečat: \_\_\_\_\_

(M.P.)

**DA BISTE UVEK ZNALI SVOJA PRAVA U VEZI SA SAOBRAZNOŠĆU PROIZVODA KOJI STE KUPILI, A I RADI LAKŠE IDENTIFIKACIJE PROIZVODA I DATUMA PRODAJE, PREPORUČUJEMO VAM DA SAČUVATE OVAJ DOKUMENT!**

Ovom kupovinom stekli ste sva prava o saobraznosti propisana članom 50. – 52. Zakona o zaštiti potrošača („Službeni glasnik RS“ br. 62/2014) koja ovaj proizvod sadrži.

Ako roba koju ste kupili nije saobrazna ugovoru, obratite se trgovcu kod koga ste robu kupili, u roku od **2 godine** od dana kupovine i imate pravo da zahtevate da Vam otkloni nesaobraznost u primerenom roku, opravkom ili zamenom bez naknade, ili ukoliko ne ostvarite pravo na opravku, ili zamenu u primerenom roku, imate pravo da raskinete ugovor (povraćaj novca).

Trgovac kome ste izjavili reklamaciju dužan je da Vam odgovori najkasnije u roku od 8 dana od dana prijema reklamacije, sa izjašnjenjem o podnetom zahtevu i predlogom njegovog rešavanja.

U slučaju prihvatanja reklamacije, sve troškove potrebne za otklanjanje nesaobraznosti proizvoda, kao i troškove prevoza nesaobraznog proizvoda, snosi će trgovac.

Za sve informacije i u cilju što bržeg i efikasnijeg rešavanja eventualnih problema, preporučujemo Vam usluge ovlašćenog servisa koji je naveden u Uputstvu za upotrebu.

U svrhu što bolje i kvalitetnije eksploatacije ovog proizvoda, molimo Vas da proizvod koristite u skladu sa uputstvom za upotrebu kao i da ga ne izlažete uslovima koji mogu da onemoguće ili umanje saobraznost (prašina, vlaga, toplota, pad, udar i slični uslovi ili faktori).

Ovim dokumentom prestaje važnost svih garantnih dokumenata koje eventualno dobijete prilikom kupovine, a nalaze se upakovani uz robu.

**NAPOMENA:** Ovaj proizvod je namenjen isključivo za kućnu upotrebu i tretira se kao hobi alat. Svaka reklamacija za koju se ustanovi da je nastala upotrebom u profesionalne svrhe, smatraće se zloupotrebom i odstupanjem od predviđene namene i biće odbijena.

# **Ovaj alat je namenjen ISKLJUČIVO ZA KUĆNU UPOTREBU i kao takvog ga treba koristiti**

## **Potrošači molimo Vas da obratite pažnju na sledeće tačke i pojave o kojima treba voditi računa i izbegavati ih tokom upotrebe uređaja:**

1. Nestručna upotreba ili zloupotreba koja uzrokuje pregrevanje motora usled dugog neprekidnog rada i nedovoljnog hlađenja motora, korišćenje bez motornog ulja, košenje mokre ili vlažne trave ili upotreba neodgovarajućeg pribora za dati uređaj (npr. nož, svećica...) kao i košenje na većim kosinama.
2. Oštećenja nastala usled dejstva stranih tela (npr. prašine, kamenja, opiljaka, granja i sl.).
3. Oštećenja nastala kao rezultat nemara korisnika, neredovnog održavanja i čišćenja alata (nastanak korozije).
4. Oštećenja nastala usled nepridržavanja uputstva za upotrebu ili pogrešnog korišćenja, kao i usled normalnog predviđenog trošenja habanjem prilikom normalne upotrebe.
5. Oštećenja nastala padom, udarom ili dejstvom agresivnog hemijskog ili toplotnog dejstva.
6. Oštećenja nastala usled nedovoljnog ili neredovnog održavanja ventilacionih otvora.
7. Ukoliko je uređaj delimično ili potpuno otvaran od strane neovlašćenih lica ili servisa, kao i neovlašćeni zahvati na sklopu motora.
8. Oštećenja nastala usled korišćenja neodgovarajućeg benzina i motornog ulja za motor.
9. Ukoliko fabrička etiketa sa osnovnim podacima o mašini nedostaje ili je usled nepravilnog odnosa prema alatu pohabana do nečitljivosti ili neprepoznatljivosti.

Nije predviđeno da ovaj aparat upotrebljavaju osobe (uključujući i decu) sa smanjenim fizičkim, motoričkim i mentalnim sposobnostima ili osobe ograničenih znanja i iskustava bez prisustva osobe zadužene za njihovu bezbednost, odnosno staranje.

Deca se ne smeju igrati ovakvim aparatima.

### **SERVISER:**

**WOBY HAUS d.o.o.**  
**NOVI SAD**  
**Rumenački put bb**  
**Tel: 021/ 22-16-990**  
**Fax: 021/ 22-16-957**  
**e-mail: servis@wobyhaus.co.rs**

### **UVOZNIK:**

**WOBY HAUS d.o.o.**  
**NOVI SAD**  
**Braće Ribnikar 55**  
**Tel: 021/ 47-222-12**  
**Fax: 021/ 47-222-17**  
**e-mail: info@wobyhaus.co.rs**

**Proizvođač: Womax, Herman-Voith StraÙe 4, 89522 Heidenheim, Nemačka**