

WOMAX

Germany

PRO/POWER



W-SF 550 B

Art.Nr: 789.196.55

- D** Schneefräse
- GB** Snow Thrower
- F** Souffleuse de neige
- SRB** Čistač snega benzinski
- BiH** Čistač za sneg
- MNE** Čistač za sneg

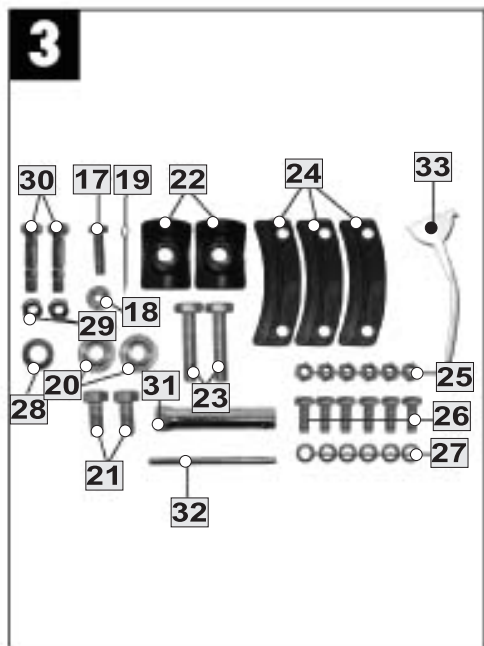
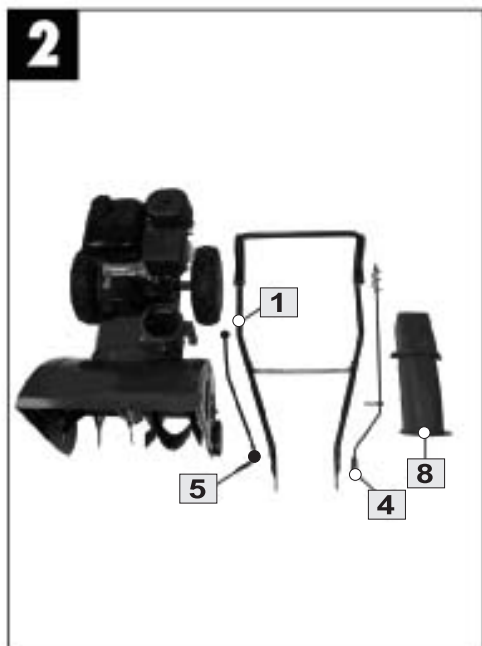
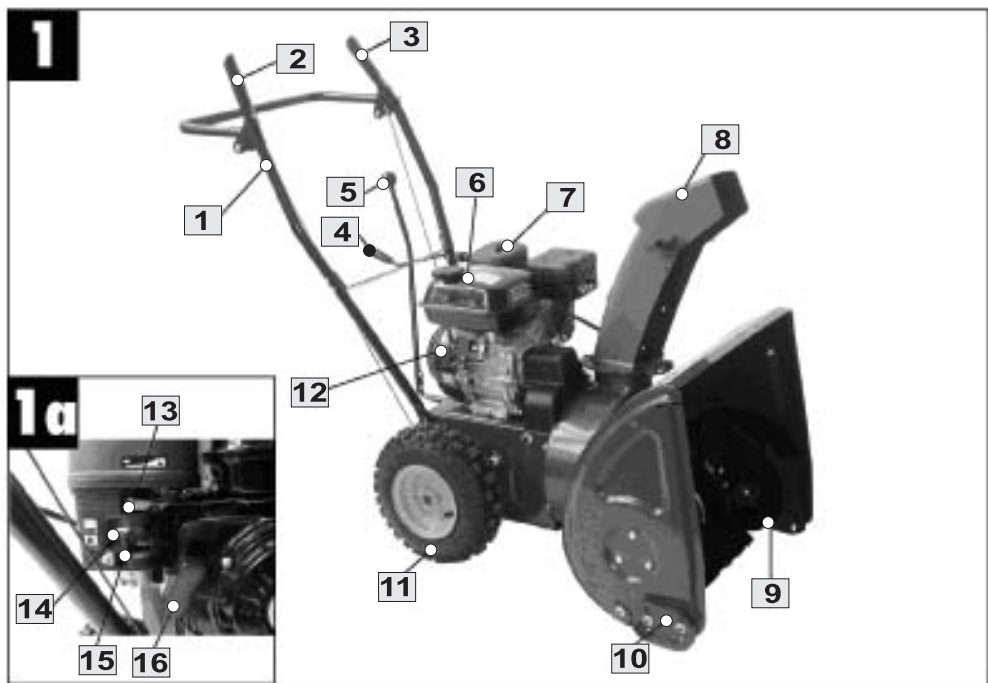

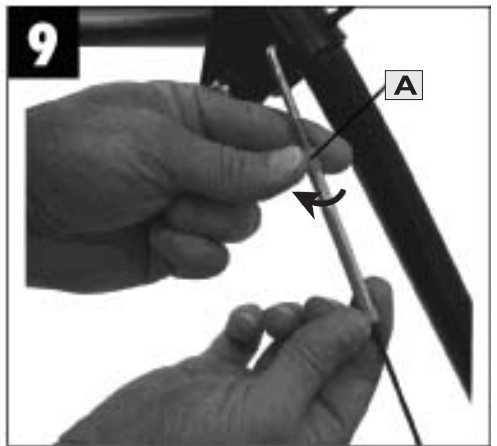
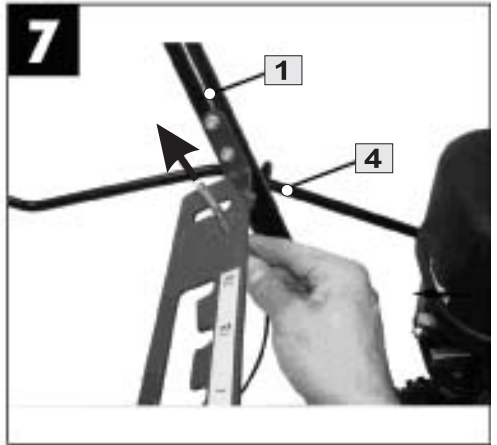
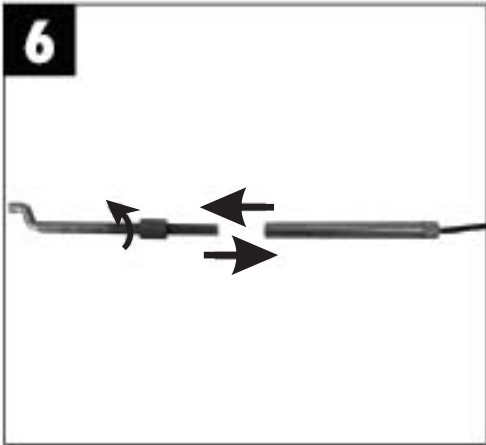
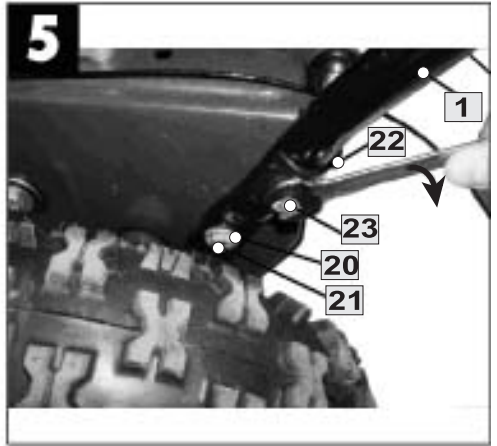
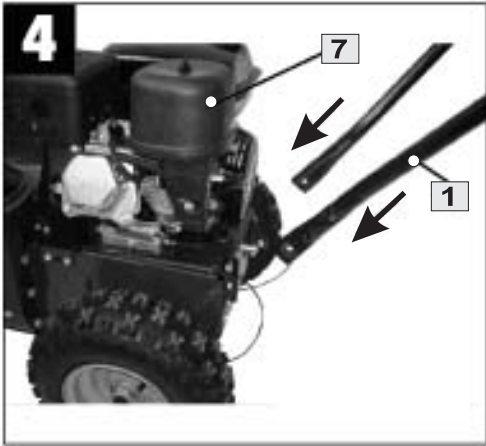

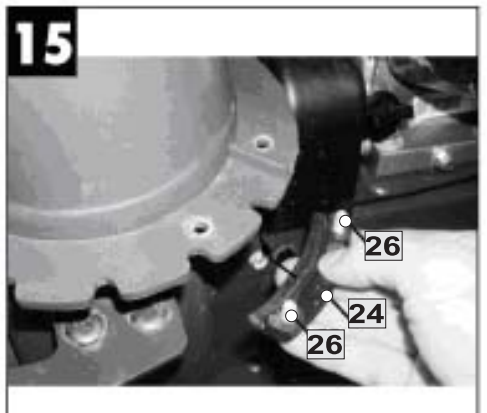
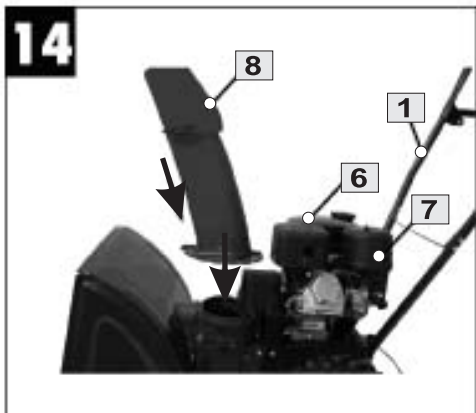
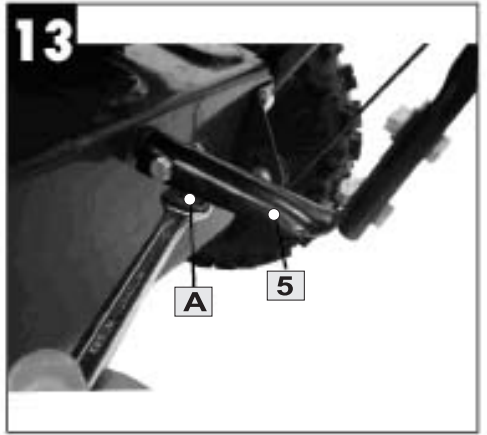
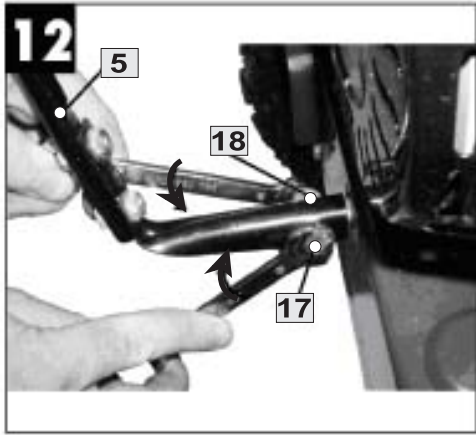
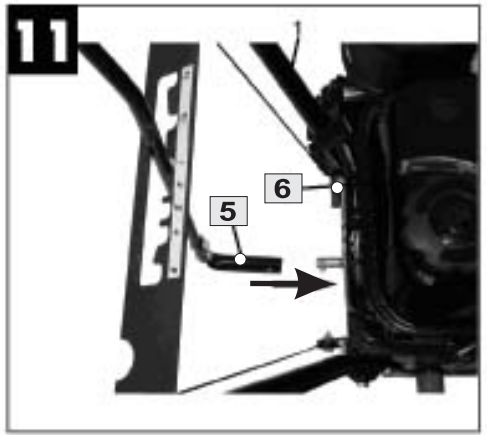
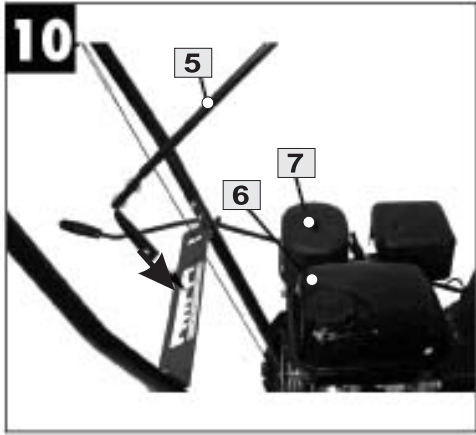

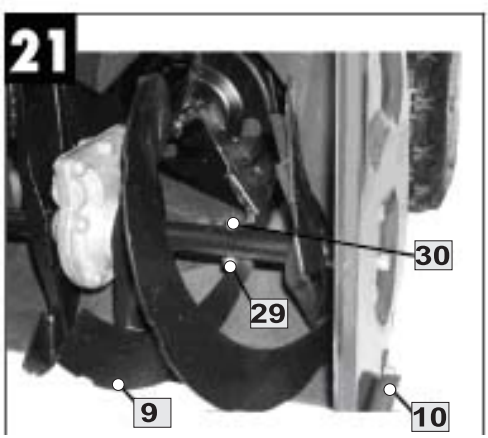
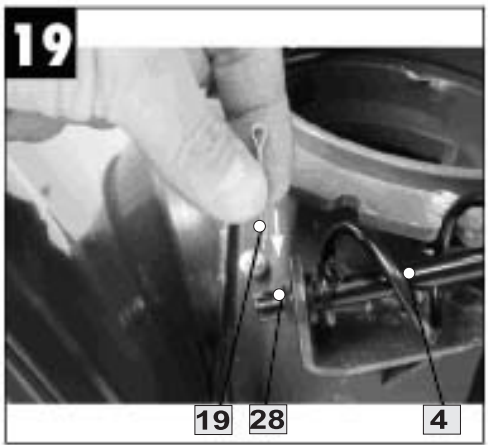
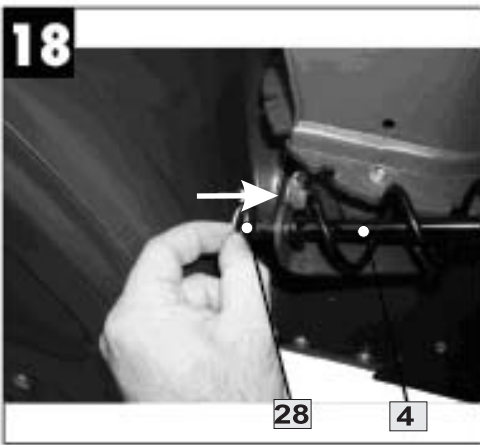
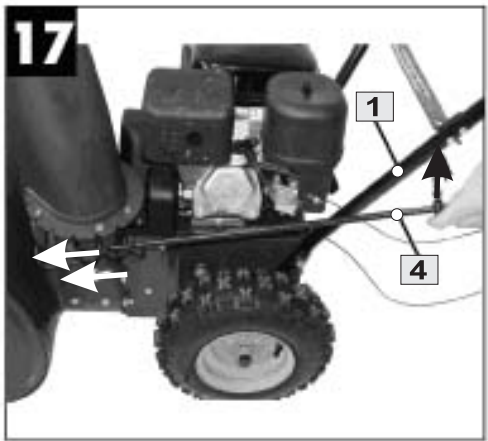

22

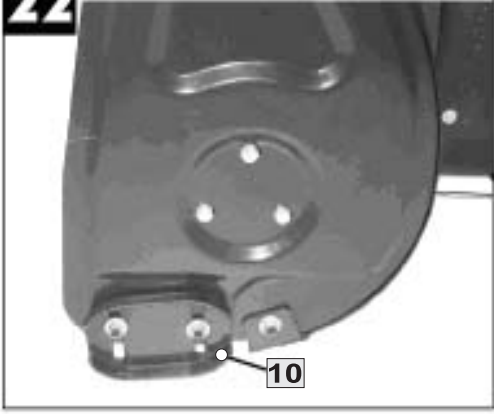

23

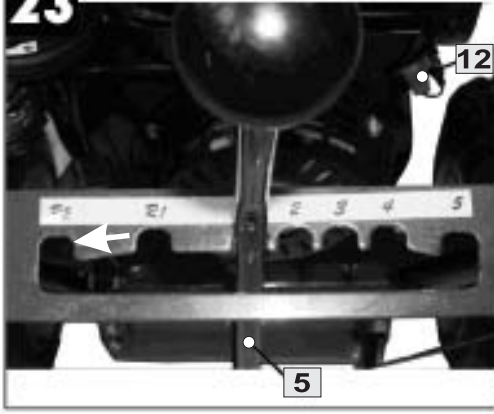

24

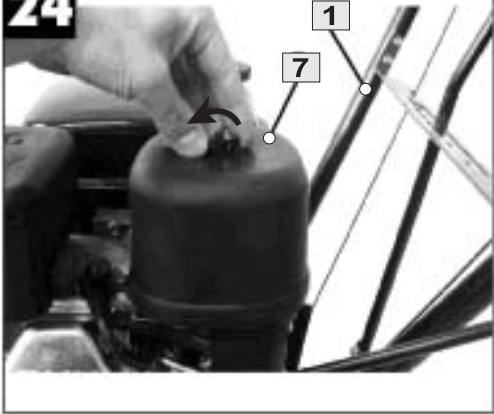

25



26



27

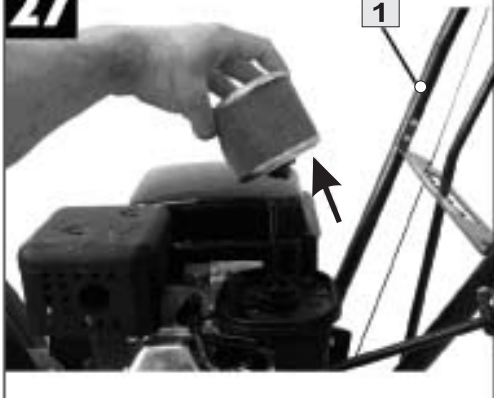

28

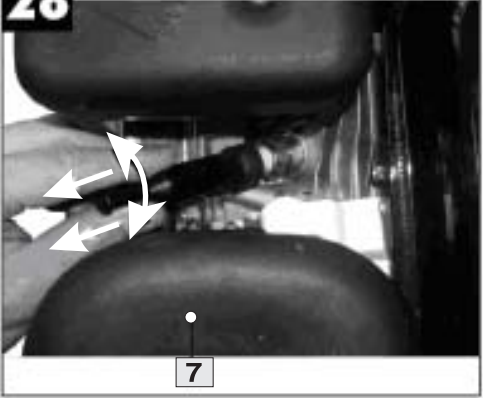

29

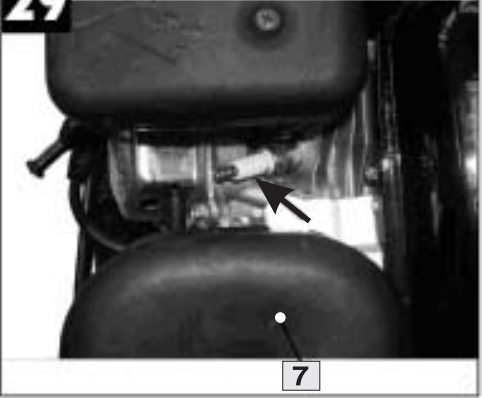

30

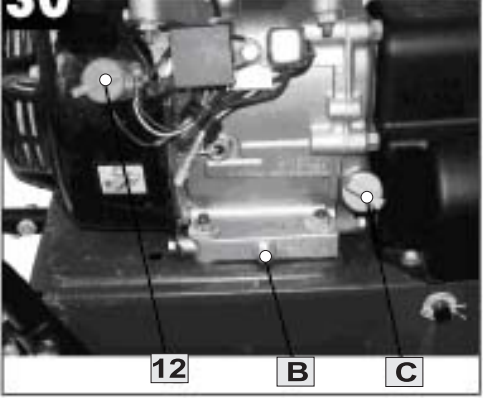

31



32



Pakovanje

Uređaj se isporučuje u raspakovanom stanju u paketu, kako bi se sprečila oštećenja u transportu. Ovo transportno pakovanje se može ponovo koristiti kao sekundarna sirovina u sistemu za reciklažu.

Prilikom upotrebe, nekoliko mere predostrožnosti se mora poštovati da bi se izbegle povrede i oštećenja na uređaju.

- Pročitajte pažljivo ova uputstva i postupajte u skladu sa njima. Važno je da konsultuje ova uputstva kako bi se upoznali sa uređajem, njegovim pravilnim korišćenjem i bezbednosnim propisima.
- Držite ovaj priručnik na sigurnom mestu, tako da su vam njegove informacije na raspolaganju u svakom trenutku.
- Ako dajete uređaj nekom drugom licu, dajte mu i ovo uputstvo.

Ne možemo prihvatiti nikakvu odgovornost za štetu ili nesreću koje nastaju zbog nepridržavanja ovih uputstava.

Osnovne bezbednosne informacije

Opšti Sigurnosna uputstva i objašnjenja su u sastavu ovog Priručnika.

Oprema i pripadajući delovi

1. Rukohvat za guranje
2. Poluga za kontrolu kretanja
3. Poluga za kontrolu čistača
4. Poluga za podešavanje radilice za izbacivanje snega
5. Ručica menjača
6. Rezervoar goriva
7. Vazdušni filter
8. Levak za izbacivanje snega
9. Jedinica čistača
10. Klizač
11. Točkovi
12. Prekidač Uključeno/Isključeno
13. Poluga gasa
14. Poluga sauga ("čok")
15. Slavina za gorivo
16. Potezač startnog mehanizma
17. Vijak M6x25= 1kom
18. Matica M6= 1kom
19. Rascepní osigurač= 1kom
20. Podloške \varnothing 8mm= 2kom
21. Vijak M8x20= 2kom
22. Podložne ploče= 2kom
23. Vijak M8x40= 2kom
24. Plastični držači levka= 3kom
25. Matica M6= 6kom
26. Vijak M6x20= 6kom
27. Podloška \varnothing 6mm= 6kom
28. Podloška \varnothing 10mm= 1kom
29. Rezervna sigurnosna matica M8=2kom
30. Rezervni vijak M8x40= 2kom
31. Ključ za svečicu= 1kom
32. Poluga ključa za svečice= 1kom
33. Levak za sipanje ulja= 1kom

Pravilna upotreba

Ovaj uređaj je namenjen za čišćenje snega sa površina kao što su staze, prilazi i dvorišta.

Budite sigurni da se pridržavate ograničenja navedenih u bezbednosnim uputstvima.

Imajte na umu da ovaj uređaj nije namenjen za upotrebu u komercijalne, trgovinske i industrijske svrhe.

Naša garancija će biti poništena ako se uređaj koristi u komercijalne, trgovinske i industrijske svrhe ili za slične namene.

Zaštita životne sredine

Papirnu i plastičnu ambalažu odložiti u skladu sa propisima o zaštiti životne sredine u vašem mestu.

Sklopavanje uređaja (slike 4-20)

Sklopavanje ručke za guranje (1) slike 4 i 5

- Postavite sajlu kvačila kao što je prikazano na slikama 6-9.
- Prvo otpustite vijak zatezač sajle i postavite sajlu kroz otvor na ručki za guranje kao na slici 7.
- Ubacite kukicu sajle u otvor na donjem delu poluge kvačila (slika 8).
- Nakon toga zategnite vijak zatezač sajle tako da poluga kvačila dobije svoju funkciju (slika 9), odnosno, kada je poluga kvačila otpuštena, uređaj mora biti u praznom hodu, bez pogona. Više informacija o ovome u poglavlju Podešavanje sajli i kablova.

Ručica menjača

- Montirajte ručicu menjača (5) kao što je prikazano na slikama 10-13.
- Prvo postavite ručicu menjača kroz otvor na prečki rukohvata za guranje i otvor na ručci ubacite na osovinu menjača (slika 11).
- Zatim obezbedi ručicu menjača pomoću vijka (slika 12 tačka 17) i matice (slika 12 tačka 18).
- Zatezanje vijka za podešavanje (Slika 13 tačka A) će dovesti da opruga gura ručicu menjača iz zaključanog položaja. Odrvnite vijak (Slika 13 tačka A) da se ručica menjača fiksira u zabavljalnom položaju.

Levak za izbacivanje snega

- Postaviti levak za izbacivanje snega (8) kao što je prikazano na slikama 14-16.
- Kada postavite levak, proverite da li su zategnuti vijci.
- Postavite polugu za podešavanje izbacivanja snega kao što je prikazano na slikama 17-20.

Pre puštanja u pogon

Važno: Morate sipati motorno ulje (oko 0,6 l) i gorivo pre nego što krenete sa pokretanjem motora.

- Proverite nivo goriva i motornog ulja i po potrebi dopunite.
- Proverite da li je "lula" svećice dobro stavljena na svećicu.
- Proverite prostor neposredno oko noževa za sneg.

Rad

Imajte u vidu da se zakonski propisi o smanjenju buke razlikuju od grada do grada.

- Čistač za sneg se može koristiti sa pogon na oba točka (kako je fabrički podešeno) ili sa pogonom na jednom točku kako bi se lakše kontrolisalo vođenje.
- Postupite na sledeći način da se promeni pogon sa dva točka na jedan:
Proverite da li je motor isključen.
izvadite osigurač iz prirubnice toča i stavite ga u otvor na osovini ispred prirubnice točka (Slike 31-32).
Da biste ponovo vratili pogon na dva točka, ponovite potupak obrnutim redom.

Važno: Proverite da li su klizači (slika 22 pozicija 10) pravilno podešeni. Klizači treba d budu tako podešeni da čistač bude iznad površine terena.

Startovanje motora

- Otvorite slavinu za benzin (slika 1a tačka 15) pritiskom nadesno.
- Pomerite polugu gasa (slika 1a tačka 13) u srednji položaj.
- Podesite On / Off prekidač (slika 1 tačka 12) u položaj "ON".
- Gurnite ručicu sauga (slika 1a tačka 14) nalevo.
- Pokrenite motor pomoću startera (slika 1a tačka 16). Da biste to uradili povucite ručku 10-15cm (dok ne osetite otpor), a zatim pokrenite motor oštirim povlačenjem potezača. Ukoliko se motor ne pokrene, povucite ponovo ručicu.

Važno: Nemojte naglo otpustiti potezač, nego ga polako vratite u početni položaj.

- Lagano pritisnite polugu gasa (slika 1a tačka 13) da povećate broj obrtaja motora.
- Vratite polugu sauga (Slika 1a tačka 14) posle oko 1 minut na temperaturama ispod -5°C ili nakon cca 30 sekundi, na temperaturi iznad -5°C.
- Ako je motor topao, možete ostaviti polugu sauga (slika 1a tačka 14) u otvorenom položaju prilikom startovanja motora.

Korišćenje čistača snega

- Gurnite polugu gasa (slika 1a tačka 13) na desno (punom brzinom).
- Podesite željeni pravac za izbacivanje snega (slika 1 tačka 8) pomoću ručice za podešavanje (Slika 1 tačka 4).

Napomena : Uverite se da nema ljudi ili životinja ispred pluga ili u izabranom pravcu rada.

Opaz: Izbacivanje snega može biti u opsegu između 10 i 15 metara).

- Podesite potrebnu radnu brzinu pomoću stepena prenosa (1. brzina sporo -> 5. brzina brzo). Postoje dve brzine kretanja unazad (R1 sporo; R2 brzo).

Napomena: Izaberite sporu brzinu za vlažni sneg, a veću brzinu za praškasti, suvi sneg.

- Pritisnite levu kontrolnu ručicu (slika 1 tačka 3) na dole da se pokrenu noževi čistača, koji će početi da se okreću.

Napomena: Noževi čistača su pričvršćeni za pogonsku osovinu pomoću vojaka (slika 21 tačka 30). Ovi vijci su predviđeni da se slome, ako noževi udare u druge tvrde predmete i tako zaštititi druge delove uređaja od oštećenja. Nemojte umesto ovih vijaka stavljati neke druge jer ti nisu predviđeni na odsecanje. Dva rezervna vijka su sastavni deo isporuke.

- Gurnite desnu polugu kontrole kretanja (slika 1 tačka 2) nadole da pokrenete pogonsku jedinicu i uređaj će početi da se kreće.
- Vodite uređaj po području sa koga želite da očistite sneg.

Važno: Ako se uređaj zaguši sa snegom, ugasisite motor i sačekajte da se noževi potpuno zaustave. Očistite jedinicu za izbacivanje snega koristeći neki predmet (npr.drveni štap ili letvu).

Zaustavljanje (gašenje) motora

- Gurnite ručicu gasa (slika 1a tačka 13) na levo (prazan hod).
- Zatvorite slavinu za benzin (slika 1a tačka 15).
- Podesite ON/OFF prekidač (slika 1 tačka 12) u položaj "OFF" (isključeno).

Tehnički podaci

| | |
|--|--|
| Motor: | ----- Tip-Jednocilindrični dvotaktni 196 cm ³ |
| Maksimalna snaga motor: | ----- 4.8 kW/6.5 KS |
| Maksimalni broj obrtaja: | ----- 3000 o/min |
| Maksimalna brzina kretanja: | ----- 4 Km/h |
| Gorivo: | ----- Normal bezolovni benzin |
| Zapremina rezervoara goriva: | ----- 3.6 l |
| Zapremina rezervoara za ulje i vrsta ulja: | ----- 0.6 l -10W30 |
| Tip svećice: | ----- F7TC |
| Zazor elektrode na svećici: | ----- 0.6 mm |
| Radna širina: | ----- 56 cm |
| Maksimalna debljina sloja snega: | ----- 51 cm |
| Izbacivanje snega: | ----- 10-15 m |
| Nivo zvučnog pritiska LPA: | ----- 83 dB |
| Nivo zvučne snage LWA: | ----- 104 dB |
| Nivo vibracija a _w : | ----- 4.62 m/s ² |
| Težina: | ----- 80 kg |
| Maksimalna površina čišćenja: | ----- 1400 m ² /h |
| Maksimalna zapremina čišćenja: | ----- 350 m ³ /h |

Održavanje

- Uklonite prljavštinu i nečistoću sa uređaja uz pomoć mekane četke i pamučne krpe.
- Nikada ne koristite abrazivna i nagrizaјуća sredstva za čišćenje plastičnih delova uređaja.

Napomena: Odmah isključite uređaj i pozovite ovlašćeni servis u sledećim slučajevima:

- U slučaju pojave pojačanih vibracija ili buke.
- Ako vam se čini da se motor preopterećuje i preterano greje.

Održavanje filtera vazduha

- Očistite filter za vazduh pre svake upotrebe i zamenite ga ako je potrebno.
- Odvratite vijak na poklopcu filtera za vazduh (slika 24) i skinite poklopac (slika 25).
- Odvratite vijak na ulošku filtera (slika 26) i izvadite ga (Slika 27).
- Nemojte koristiti abrazivna sredstva ili benzin za čišćenje uloška filtera.

- Očistite uložak filtera tako da ga lagano lupkate po ravnoj površini.
- Sastavite filter obrnutim redosledom.

Održavanje svećice

- Proverite svećicu od prijavštine i gareži posle 10 sati rada, a ako je potrebno očistite je mesinganom ili bakarnom četkom.
- Svećicu pregledajte i po potrebi očistite nakon svakih sledećih 50 sati rada.
- Skinite kontaktnu kapu sa svećice (slika 28).
- Odvrite svećicu pomoću priloženog ključa i skinite je (slika 29).
- Vratite svećicu obrnuti redosledom od skidanja.

Provera nivoa ulja i zamena ulja (pre upotrebe uređaja)

Proменite ulje u motoru svake godine pred početak zime (takođe pratite informacije od proizvođača ulja), kada je motor topao.

- Koristite samo motorno ulje (10V30).
- Odvrite čep rezervoara ulja (slika 30 tačka c).
- Odvrite vijak za ispuštanje ulja (Slika 30 tačka b).
- Ispustite toplo motorno ulje u odgovarajuću posudu.
- Kada je sve ulje iscurilo, zavrnite vijak za ispuštanje ulja.
- Dodajte ulje u motor do oznake na vrhu merne šipke (približno 0,6 litara). Koristite priloženi levak za punjenje ulja.
- Ne zavrćite mernu šipku, jednostavno je ubacite do navoja.
- Odložite otpadno ulje po propisima za odlaganje otpadnih ulja u vašoj sredini.

Automatsko isključivanje motora u slučaju ostajanja bez ulja

Automatsko isključivanje motora u slučaju da motor ostane na nivou ulja koji je ispod minimuma, je bezbednosni mehanizam protiv zaribavanja motora. U tom slučaju neće biti moguće pokrenuti motor, ili će motor prestati sa radom nakon kratkog vremenskog perioda. Motor se ne može ponovo startovati sve dok se ulje ne dolije na potreban nivo (vidite prethodno poglavlje o sipanju ulja u motor).

Podešavanje sajli (slika 9)

Sajle za pogon točkova i pogon noževa treba da se koriste bez većeg napora tokom rada.

Ako su sajle previše nategnute, one moraju biti produžene. Da biste to uradili, odvrite nazubljenu maticu (slika 9 tačkaA), produži spojni vijak i ponovo zategnite nazubljenu maticu. Ako snaga pogonske jedinice padne ili noževi više ne rotiraju, dužina sajle se mora smanjiti istim sistemom kao i zatezanje.

Skladištenje

Napunite rezervoar za gorivo pre nego što odložite uređaj na duži vremenski period.

Očistite vaš čistač snega i leda i sve metalne delove namažite tankim slojem motornog ulja kako bi se sprečila pojava rđe.

Čuvajte vaš uređaj u čistom i suvom prostoru.

Odlaganje otpada

Važno: Čistač snega i njegova oprema su izrađeni od raznih vrsta materijala, poput metala, tečnosti i plastike.

- Za odlaganje svake od ovih vrsta materijala, postupite po propisima koji važe u vašoj lokalnoj sredini.

Mogući problemi i njihova rešenja

Upozorenje : Isključite motor i izvucite kabel sa svećice pre bilo kakvih radova, provera ili podešavanja.

Upozorenje : Ako ste, nakon podešavanja ili popravke motora, pustili motor da radi nekoliko minuta, imajte u vidu da će se delovi motora, a naročito izduvna cev, zagrejati. Nemojte dodirivati ove delove jer može dovesti do opekotina.

| Problem | Uzrok | Moguće rešenje |
|--|--|--|
| Motor ne radi dobro, i javljaju se vibracije | <ul style="list-style-type: none"> - Otpušteni vijci. - Noževi čistača nisu dobro montirani. | <ul style="list-style-type: none"> - Proverite vijke. - Proverite noževe čistača da li su dobro montirani. |
| Motor ne može da se startuje | <ul style="list-style-type: none"> - Poluga sauga nije u dobrom položaju. - Svećica neispravna. - Rezervoar goriva prazan. - Salvina goriva zatvorena. | <ul style="list-style-type: none"> - Proverite polugu sauga. - Očistite ili zamenite svećicu. - Napunite rezervoar gorivom. - Otvorite slavinu goriva. |
| Motor se ne pokreće pravilno | <ul style="list-style-type: none"> - Vazdušni filter zaprljan - Svećica zaprljana | <ul style="list-style-type: none"> - Očistite filter vazduha. - Očistite ili zamenite svećicu. |
| Snaga pogona slaba | <ul style="list-style-type: none"> - Dugačka sjajla pogona | <ul style="list-style-type: none"> - Podesite sjajlu - Kontaktirajte ovlašćeni servis |
| Motor ne može da se pokrene ili se gasi nakon nekog vremena. | <ul style="list-style-type: none"> - Automatski sistem kontrole ulja aktivan. - Svećica začadena - Nema goriva | <ul style="list-style-type: none"> - Proverite nivo ulja i dopunite ako treba. - Očistite ili zamenite svećicu. - Napunite rezervoar gorivom. |
| Nema izbacivanja snega ili je nedovoljno. | <ul style="list-style-type: none"> - Levak za izbacivanje snega blokiran. - Noževa se ne vrte - Vijci (slika 21 poz. 30) presečeni. | <ul style="list-style-type: none"> - Očistite levak i ceo uređaj - Podesite sjajlu pogona noževa svećicu. - Zamenite vijke ili pozovite ovlašćeni servis. |
| Sneg se ne čisti do kraja | <ul style="list-style-type: none"> - Klizači (slika 22 poz 10) nisu dobro podešeni. | <ul style="list-style-type: none"> - Podesite klizače (slika 22 poz 10). |

PRAVA POTROŠAČA

Poštovani potrošači,

Kupili ste proizvod: **ČISTAČ SNEGA BENZINSKI**,

koji je uvezlo **WOBY HAUS DOO**, Braće Ribnikar 55, 21000 Novi Sad,

tip: **W-SF 550 B**, fabrički broj: _____, datum proizvodnje _____.

Datum fiskalnog računa: _____, broj fiskalnog računa: _____.

Naziv i adresa trgovca i pečat: _____

(M.P.)

DA BISTE UVEK ZNALI SVOJA PRAVA U VEZI SA SAOBRAZNOŠĆU PROIZVODA KOJI STE KUPILI, A I RADI LAKŠE IDENTIFIKACIJE PROIZVODA I DATUMA PRODAJE, PREPORUČUJEMO VAM DA SAČUVATE OVAJ DOKUMENT!

Ovom kupovinom stekli ste sva prava o saobraznosti propisana članom 51. – 54. Zakona o zaštiti potrošača („Službeni glasnik RS“ br. 73/2010) koja ovaj proizvod sadrži.

Ako roba koju ste kupili nije saobrazna ugovoru, obratite se trgovcu kod koga ste robu kupili, u roku od **2 godine** od dana kupovine i imate pravo da zahtevate da Vam otkloni nesaobraznost u primerenom roku, opravkom ili zamenom bez naknade, ili ukoliko ne ostvarite pravo na opravku, ili zamenu u primerenom roku, imate pravo da raskinete ugovor (povraćaj novca).

Trgovac kome ste izjavili reklamaciju dužan je da Vam odgovori najkasnije u roku od 15 dana od dana prijema reklamacije, sa izjašnjenjem o podnetom zahtevu i predlogom njegovog rešavanja.

U slučaju prihvatanja reklamacije, sve troškove potrebne za otklanjanje nesaobraznosti proizvoda, kao i troškove prevoza nesaobraznog proizvoda, snosi će trgovac.

Za sve informacije i u cilju što bržeg i efikasnijeg rešavanja eventualnih problema, preporučujemo Vam usluge ovlašćenog servisa koji je naveden u Uputstvu za upotrebu.

U svrhu što bolje i kvalitetnije eksploatacije ovog proizvoda, molimo Vas da proizvod koristite u skladu sa uputstvom za upotrebu kao i da ga ne izlažete uslovima koji mogu da onemoguće ili umanje saobraznost (prašina, vlaga, toplota, pad, udar i slični uslovi ili faktori).

**Ovaj alat je namenjen ISKLJUČIVO ZA KUĆNU UPOTREBU
i kao takvog ga treba koristiti**

**Potrošači molimo Vas da obratite pažnju
na sledeće tačke i pojave o kojima treba voditi računa
i izbegavati ih tokom upotrebe uređaja:**

1. Nestručna upotreba ili zloupotreba koja uzrokuje preopterećenje mašine usled dejstva prekomerne sile (pregrevanje motora) ili upotreba neodgovarajućih alata za datu mašinu.
2. Oštećenja nastala usled dejstva stranih tela (npr. peska, kamenja, opiljaka i sl.).
3. Oštećenja nastala kao rezultat nemara korisnika, neredovnog održavanja i čišćenja alata.
4. Oštećenja nastala usled ne pridržavanja uputstva za upotrebu ili pogrešnog korišćenja, kao i usled normalnog predviđenog trošenja habanjem prilikom normalne upotrebe.
5. Oštećenja nastala padom, udarom ili dejstvom agresivnog hemijskog ili toplotnog dejstva.
6. Oštećenja nastala usled nedovoljnog ili neredovnog podmazivanja.
7. Ukoliko je alat delimično ili potpuno otvaran od strane neovlašćenih lica ili servisa, kao i neovlašćeni zahvati na uređaju.
8. Oštećenja nastala usled korišćenja neodgovarajuće vrste goriva ili neodgovarajućeg ulja.
9. Ukoliko fabrička etiketa sa osnovnim podacima o mašini nedostaje ili je usled nepravilnog odnosa prema alatu pohabana do nečitljivosti ili neprepoznatljivosti.

SERVISER:

WOBY HAUS d.o.o.
NOVI SAD
Rumenački put bb
Tel: 021/ 62-16-990
Fax: 021/ 62-16-957
e-mail: servis@wobyhaus.co.rs

UVOZNIK:

WOBY HAUS d.o.o.
NOVI SAD
Braće Ribnikar 55
Tel: 021/ 47-222-12
Fax: 021/ 452-457
e-mail: info@wobyhaus.co.rs